

SONDILICH

Der Partner für Reinigungstechnik.



Hygienetechnik

LAGAFORS®

SONDICH

Der Partner für Reinigungstechnik.

Grösste Auswahl. Kompetente Beratung. Professioneller Service.



Hochdruckreiniger



Unkrautbeseitiger



Bodenreiniger



Sauger



Car Wash-Systeme



Hygienetechnik



Schlauchaufroller



Zubehör & Ersatzteile



Reinigungs-Chemie



Reinigungs-Papier



Weitere Infos und
aktuelle Preise
auf sondi.ch

ZENTRALES REINIGUNGSSYSTEM – CCS	2
LWP 10	4
LWP 20	6
LWP 40	8
VCC II 70	10
VCC II 140	12
CCU	14
VMS II	16
VMS II-T	18
VMS II-COMBI	20

WEBBASIERTE LÖSUNGEN – WBS	22
LTS	22

DEZENTRALES REINIGUNGSSYSTEM – DCS	24
LWP 10 CB	26
LWP 20 CB	28
LWP 40 CB	30
VMS II DC / S / D / T	32
CDE II / S / D / T	34

MOBILE REINIGUNGSEINHEITEN – MCU	36
LWP-M II	36
MSU	38

AUTOMATISIERTE REINIGUNGSANLAGEN – ACE	40
ACS II	40
SSB	42
LWP CBA	44
FFU II	46

ZUBEHÖR – ACO	48
SCHLAUCHSATZ	48
SCHLAUCHROLLE, BODENSTÄNDER	49
SCHLAUCHHALTER, KANISTERHALTER	50
DÜSEN, LANZEN	50
DÜSENHALTER, DÜSENTASCHE, FUSSBODENREINIGUNGSGERÄT	51
SPRITZPISTOLEN & KUGELVENTIL, STRAHLROHR	52

INSTALLATION / SERVICE – TSS	54
TECHNICAL REMOTE ACCESS	55
TECHNICAL REMOTE SUPPORT	55

LAGAFORS®	56
------------------	-----------

ZENTRALES REINIGUNGSSYSTEM - CCS

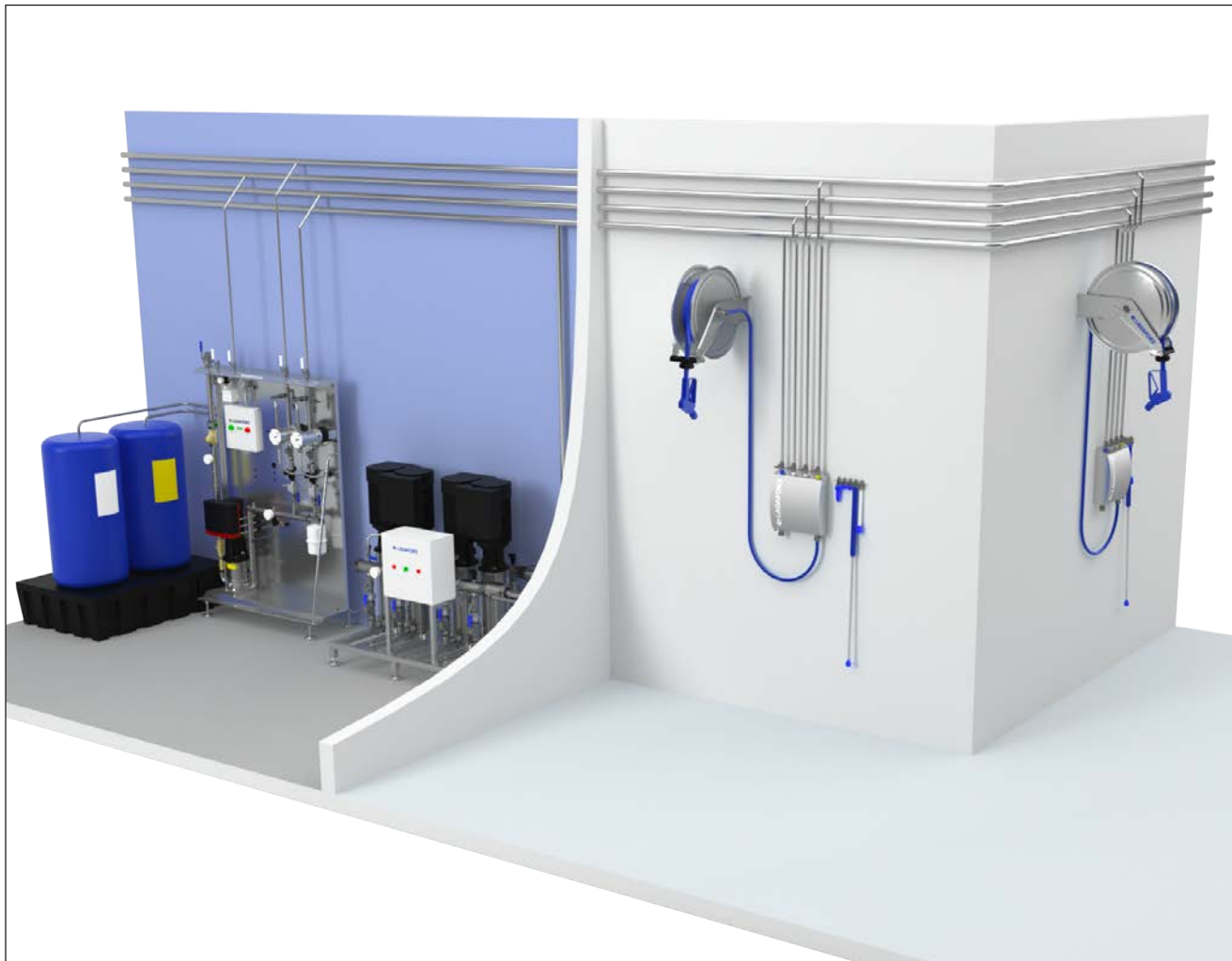

Das zentrale Reinigungssystem von Lagafors® (Central Cleaning System, CCS) bietet der Nahrungsmittelindustrie eine bedienerfreundliche, kostengünstige und umweltfreundliche Lösung für ein Höchstmaß an Hygiene. Das CCS-System besteht aus fünf Hauptkomponenten, die miteinander kombiniert die höchsten Ansprüche an Kapazität, Leistung und Qualität erfüllen.

Durch die Kombination der Komponenten im CCS, welches unsere VCC II (Variable Reinigungsmittelzentrale) und verschiedene Typen von Wasserdruckerhöhungsanlagen umfasst, können die Kunden ihre Kosten im Vergleich zu den meisten existierenden Reinigungssystemen und -methoden um bis zu 35% senken.

Die zentralen Komponenten liefern immer den exakten Druck, Durchfluss und Chemikalien-Konzentration, die benötigt werden, für bis zu 30 gleichzeitige Nutzer.

Die Wasserdruckerhöhungsanlage (LWP) und die Variable Reinigungsmittelzentrale (VCC II) werden normalerweise an einer zentral gelegenen Stelle platziert. Leitungen und Schläuche werden von hier aus durch den gesamten Betrieb zur Versorgung aller Satellitenstationen verlegt. Jede Satellitenstation ist mit einer Schlauchrolle mit einem Schlauch für Wasser, Reinigungs- und Desinfektionsmittel ausgestattet. Die zentrale Dosierung und Lagerung der Reinigungsmittel ermöglicht eine sichere Handhabung ohne konzentrierte Chemikalien in den Produktionsbereichen. Service, Wartung und Einstellungen der LWP und des VCC II werden an einem zentralen Ort durchgeführt.

CCS ist auch das einzige voll mit LTS (LogTrace System) kompatible System, das dem Kunden eine vollständige Protokollierung, Dokumentation und Überwachung des Reinigungsprozesses ermöglicht. Lesen Sie weiter auf Seite 20-21.

Eigenschaften	Vorzüge	Fakten
Wasserdruckerhöhungsanlage	Flexibler Druck und Durchfluss	Erforderlicher Druck und Durchfluss für bis zu 30 Benutzer gleichzeitig
Variable Reinigungsmittelzentrale, VCC II	Hohe Dosiergenauigkeit für Reinigungs-/ Desinfektionsmittel	Optimierte Kosten und große Umweltverträglichkeit
Variabler Mediensatellit, VMS II	Bedienerfreundlich und hygienisch konzipiert	Effizienz und Hygiene im Produktionsbereich
Kompatibel mit LTS	Protokollierung, Historie und Dokumentation	Überwachung des Reinigungsprozesses

DIE FÜNF HAUPTKOMPONENTEN



Pumpenstation (LWP 10/20/40 SB/Multi)

Die Wasserdruckerhöhungsanlage ist eine wichtige Komponente des Reinigungssystems. Lagafors bietet eine große Auswahl an Pumpen und der Kunde kann wählen zwischen verschiedenen Druckhöhen (10 bis 40 bar) genauso wie zwischen einer Durchflusskapazität für eine unterschiedliche Anzahl von gleichzeitigen Nutzern (1-30). Darüber hinaus sind viele unserer Einheiten für eine höhere Durchflusskapazität ausgelegt.
(Kompatibel mit LTS)

Seite 4-9



Variable Reinigungsmittelzentrale (VCC II)

Lagafors® einzigartiges zentrales Reinigungsmitteldosiersystem VCC (Variable Chemical Center) hat jetzt mit VCC II einen neu entwickelten Nachfolger bekommen. Der Fokus wurde besonders auf vergrößerte Kapazität und Flexibilität, verbesserte Materialwahl und Komponenten sowie erhöhte Personensicherheit gelegt. Außerdem lassen sich an ihr Wartungs- und technische Servicearbeiten sehr viel einfacher ausführen. Die Einheit besteht aus einer Druck erhöhenden Pumpe, 1-4 Chemikaliendosiermodulen und einer Kontrolleinheit.
(Kompatibel mit LTS)

Seite 10-13



Variabler Mediensatellit (VMS II)

„Variable Media Satellite“ (VMS II) ist eine hygienisch gestaltete Satellitenstation, die an eine beliebige Pumpeneinheit für Wasser und VCC II-Einheit angeschlossen wird. Bis zu drei unterschiedliche Medien (gewöhnlich Reinigungs- und Desinfektionsmittel sowie Wasser) können über die VMS II-Station verteilt werden. Die VMS II-Station ist bediener-freundlich, einfach zu warten und wird in der anspruchsvollen Lebensmittelbranche wegen ihrer Robustheit geschätzt. VMS II T ermöglicht den Anschluss einer weiteren Chemikalie. VMS II Combi bietet zusammen mit einer zentralen Dosierung die einzigartige Möglichkeit, auch eine beliebige Chemikalie mit einem Injektor zu dosieren.

Seite 14-19

Zubehör (ACO)

Seite 46-51



NIEDERDRUCKWASSERPUMPE - LWP 10



Die Niederdruckwasserpumpe LWP 10 von Lagafors® (Low Water Pressure, Stationary Booster) ist für die Reinigung mit Druckwasser ausgelegt und kann an zahlreiche Lagafors® VMS II-Stationen angeschlossen werden. Die LWP-Pumpe eignet sich insbesondere für die Reinigung in der Nahrungsmittelbranche, z.B. in Molkereien und Brauereien, in der Fisch verarbeitenden Industrie, in Industrieküchen und allen anderen Betrieben, in denen ein Höchstmaß an Hygiene erforderlich ist.

- Kompatibel mit LTS, sodass der Reinigungsprozess voll überwacht werden kann.*
- Betriebsdruck von 10 bar.
- auf Boden stehende Einheit.
- Einheit für zentrale Aufstellung (nicht in den Produktionsräumen).
- Sowohl die Wasserversorgung aus dem Tank und unter Druck (1-6 bar) ist möglich. Bei der Bestellung.

* Nur Frequenzregelungsmodelle.

Eigenschaften	Vorzüge	Fakten
Steigert den Druck der ausgehenden Medien	Effizientere Reinigungswirkung auf Oberflächen	Von 0-6 bar bis 10 bar
Flexibler Druck und Durchfluss	Zahlreiche Optionen	0-200 lit/min
Konstanter Druck der ausgehenden Medien	Ergonomisch und sicher in der Anwendung	Unerhebliche Druckschwankungen
Senkrechte, mehrstufige Kreiselpumpe	Zuverlässiges und stabiles Pumpenmodell	Geringe Wartungskosten
Frequenzgesteuerte Pumpe	Optimaler Stromverbrauch	Niedrige Betriebskosten

Technische Angaben Lagafors® Niederdruckwasserpumpe LWP 10		
Modell	LWP 10100 SB	LWP 10200 **
Wasserdruck am Auslass	8 bar + Vordruck	10-12 bar
Wasserverbrauch	0-100 lit/min	0-200 lit/min
Durchflussmenge	150 lit/min	250 lit/min
Leistung (20lit/anw)	5 Benutzer	10 Benutzer
Umgebungstemperatur	5-30 °C	
Anschlüsse (innengewinde)		
Wassereinlass	ISO-G 1 1/4"	ISO-G 1 1/2"
Wasserversorgung, Durchfluss	170 lit/min	270 lit/min
Wasserversorgung, Druck	0-6 bar	
Max. Wassertemperatur	70 °C	
Wasserauslass	ISO-G 1 1/4"	ISO-G 1 1/2"
Elektrizität		
Spannung	3 x 400 V+PE / 50 Hz (andere Spezifikationen auf Anfrage)	3 x 400 V+PE / 50/60 Hz (andere Spezifikationen auf Anfrage)
Strom	4,5 A	9,0 A
Leistung	2,2 kW	4,0 kW
Abmessungen		
Maße BxTxH	500 x 500 x 1400 mm	
Gewicht	100 kg	125 kg

Änderungen vorbehalten. Der Hersteller behält sich das Recht vor, die Spezifikationen ohne Vorankündigung zu ändern.

- Alle Einheiten haben standardmäßig eine Alarmpunktion für Wassermangel im Zulauf und überschrittenen maximalen Durchfluss.

- Bei der Fütterung aus dem Wassertank ist die Möglichkeit zum Anschluss der Schwimmerschalter (Trockenlaufschutz).

- Alle Frequenzgesteuerte Pumpen sind mit Temperaturalarm ausgestattet.

** Frequenzgesteuerte Pumpen.

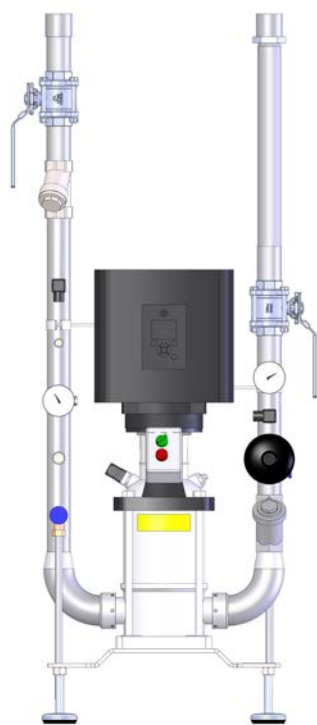

Lagafors® LWP 10200 SB

NIEDERDRUCKWASSERPUMPE - LWP 20



Die Niederdruckwasserpumpe LWP 20 von Lagafors® (Low Water Pressure, Stationary Booster) ist für die Reinigung mit Druckwasser ausgelegt und kann an zahlreiche Lagafors® VMS II-Stationen angeschlossen werden. Die LWP-Pumpe eignet sich insbesondere für die Reinigung in der Nahrungsmittelbranche, z.B. in Molkereien und Brauereien, in der Fisch verarbeitenden Industrie, in Industrieküchen und allen anderen Betrieben, in denen ein Höchstmaß an Hygiene erforderlich ist.

- Kompatibel mit LTS, sodass der Reinigungsprozess voll überwacht werden kann.*
- Betriebsdruck von 20-25 bar.
- auf Boden stehende Einheit.
- Einheit für zentrale Aufstellung (nicht in den Produktionsräumen).
- Sowohl die Wasserversorgung aus dem Tank und unter Druck (1-6 bar) ist möglich. Bei der Bestellung.

* Nur Frequenzregelungsmodelle.

Eigenschaften	Vorzüge	Fakten
Steigert den Druck der ausgehenden Medien	Effizientere Reinigungswirkung auf Oberflächen	Von 0-6 bar bis 25 bar
Flexibler Druck und Durchfluss	Zahlreiche Optionen	20-25 bar und bis 900 lit/min
Konstanter Druck der ausgehenden Medien	Ergonomisch und sicher in der Anwendung	Unerhebliche Druckschwankungen
Senkrechte, mehrstufige Kreiselpumpe	Zuverlässiges und stabiles Pumpenmodell	Geringe Wartungskosten
Frequenzgesteuerte Pumpe	Optimaler Stromverbrauch	Niedrige Betriebskosten

Technische Angaben Lagafors® Niederdruckwasserpumpe LWP 20							
Modell	LWP 2090 SB	LWP 20150** SB	LWP 20300** SB	LWP 20300** Multi	LWP 20600** Multi	LWP 20900** Multi	
Wasserdruck am Auslass	Ca. 19 bar + Eingangsdruck (max 25 bar)						
Wasserverbrauch	0-90 lit/min	0-150 lit/min	0-300 lit/min	0-300 lit/min	0-600 lit/min	0-900 lit/min	
Durchflussmenge	120 lit/min	165 lit/min	350 lit/min	350 lit/min	700 lit/min	1050 lit/min	
Leistung (30lit/anw)	3-4 Benutzer	5 Benutzer	10 Benutzer	10 Benutzer	20 Benutzer	30 Benutzer	
Umgebungstemperatur	5-30 °C						
Anschlüsse (innengewinde)							
Wassereinfluss	ISO-G 1 1/4"		ISO-G 2"	ISO-G 3"			
Wasserversorgung, Durchfluss	150 lit/min	180* lit/min	400 lit/min	400* lit/min	800* lit/min	1200 lit/min	
Wasserversorgung, Druck	0-6 bar						
Max. Wassertemperatur	70 °C						
Wasserauslass	ISO-G 1"	ISO-G 1 1/4"	ISO-G 2"	ISO-G 3"			
Elektrizität							
Spannung	3 x 400 V+N+PE / 50 Hz		3 x 400 V+PE / 50/60 Hz (andere Spezifikationen auf Anfrage)				
Strom	9,0 A	11,5 A	20,5 A	22,5* A	43* A	62,5 A	
Leistung	4,0 kW	6 kW	11 kW	11* kW	22* kW	33 kW	
Abmessungen							
Maße BxTxH	500 x 500 x 1400 mm			1100 x 790 x 1160 mm			
Gewicht	125 kg	125 kg	200 kg	275 kg	375 kg	475 kg	

Änderungen vorbehalten. Der Hersteller behält sich das Recht vor, die Spezifikationen ohne Vorankündigung zu ändern.

- Alle Einheiten haben standardmäßig eine Alarmpunktion für Wassermangel im Zulauf und überschrittenen maximalen Durchfluss.

- Bei der Fütterung aus dem Wassertank ist die Möglichkeit zum Anschluss der Schwimmerschalter (Trockenlaufschutz).

- Alle Frequenzgesteuerte Pumpen sind mit Temperaturalarm ausgestattet.

* Bei voll ausgebauter Einheit gelten folgende Werte: 1200 lit/min – 45 A – 33 kW.

** Frequenzgesteuerte Pumpen.



Lagafors® LWP 20150 SB

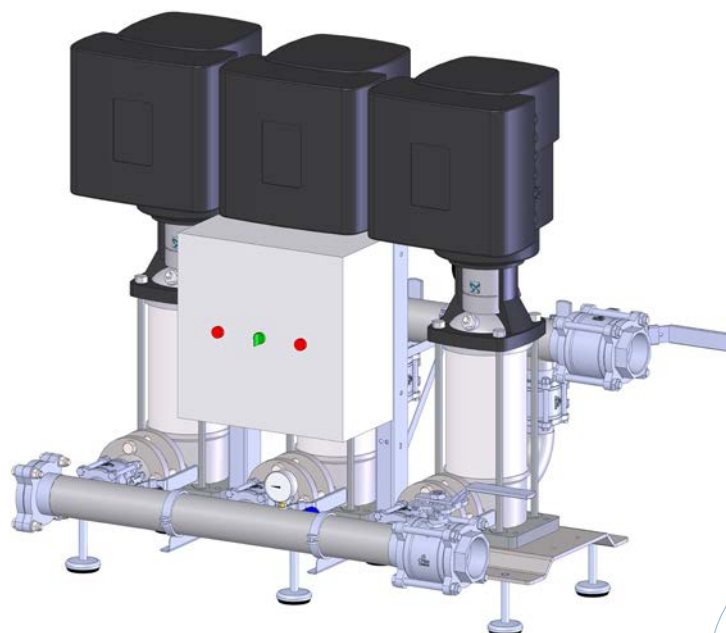

Lagafors® LWP 20900 Multi

NIEDERDRUCKWASSERPUMPE - LWP 40



Die Niederdruckwasserpumpe LWP 40 von Lagafors® (Low Water Pressure Pump, Stationary Booster) ist für die Reinigung mit Druckwasser ausgelegt und kann an zahlreiche Lagafors® VMS II-Satelliten angeschlossen werden. Lagafors® LWP ist besonders geeignet für die Reinigung in der lebensmittelproduzierenden Industrie, zum Beispiel Schlachthöfe, Fleisch- und Wurstherstellung, Molkereien, Brauereien, Fischindustrie, Großküchen und andere Orte, an denen ein hohes Maß an Hygiene erforderlich ist.

- Kompatibel mit LTS, sodass der Reinigungsprozess voll überwacht werden kann.
- Betriebsdruck von 35-40 bar.
- auf Boden stehende Einheit.
- Einheit für zentrale Aufstellung (nicht in den Produktionsräumen).

Eigenschaften	Vorzüge	Fakten
Steigert den Druck der ausgehenden Medien	Effizientere Reinigungswirkung auf Oberflächen	Von 3-6 bar bis 40 bar
Flexibler Druck und Durchfluss	Zahlreiche Optionen	35-40 bar und bis 720 lit/min
Konstanter Druck der ausgehenden Medien	Ergonomisch und sicher in der Anwendung	Unerhebliche Druckschwankungen
Senkrechte, mehrstufige Kreiselpumpe	Zuverlässiges und stabiles Pumpenmodell	Geringe Wartungskosten
Frequenz-gesteuerte Pumpe	Optimaler Energieverbrauch	Niedrige Arbeitskosten

Technische Angaben Lagafors® Niederdruckwasserpumpe LWP 40								
Modell	LWP 4070 SB	LWP 40120 SB	LWP 40120 Multi	LWP 40240 Multi	LWP 40360 Multi	LWP 40480 Multi	LWP 40600 Multi XL	LWP 40720 Multi XL
Wasserdruck am Auslass	35-40 bar							
Wasserverbrauch	0-70 lit/min	0-120 lit/min	0-120 lit/min	0-240 lit/min	0-360 lit/min	0-480 lit/min	0-600 lit/min	0-720 lit/min
Durchflussmenge	90 lit/min	140 lit/min	140 lit/min	280 lit/min	420 lit/min	560 lit/min	700 lit/min	840 lit/min
Leistung (23 lit/ver)	3 Benutzer	5 Benutzer	5 Benutzer	10 Benutzer	15 Benutzer	20 Benutzer	25 Benutzer	30 Benutzer
Umgebungstemperatur	5-30 °C							
Anschlüsse (innengewinde)								
Wassereinlauf	ISO-G 1 1/4"	ISO-G 1 1/4"	ISO-G 2 1/2"				ISO-G 3"	
Wasserversorgung, Durchfluss	120 lit/min	180 lit/min	180 lit/min	320 lit/min	480 lit/min	640 lit/min	960 lit/min	
Wasserversorgung, Druck	3-6 bar							
Max. Wassertemperatur	70 °C							
Wasserauslass	ISO-G 1"	ISO-G 1 1/4"	ISO-G 2 1/2"				ISO-G 3"	
Elektrizität								
Spannung	3 x 400 V+PE / 50/60 Hz (andere Spezifikationen auf Anfrage)							
Strom	11,5 A	21 A	23* A	44* A	65* A	86* A	130 A	
Leistung	6 kW	11 kW	11 kW	22 kW	33 kW	44 kW	66 kW	
Abmessungen								
Maße BxTxH	500 x 500 x 1400 mm	1170 x 760 x 1230 mm					1830 x 760 x 1200 mm	
Gewicht	90 kg	110 kg	195 kg	290 kg	385 kg	480 kg	600 kg	700 kg

Änderungen vorbehalten. Der Hersteller behält sich das Recht vor, die Spezifikationen ohne Vorankündigung zu ändern.

- Frequenzgesteuerte Pumpen
- Alle Einheiten haben standardmäßig eine Alarmfunktion für Wassermangel im Zulauf, überschrittenen maximalen Durchfluss und Temperatur. Sowie automatische Entlüftung.
- Durch Kombination von 2 Multi-XL-Einheiten können 840 l/min erreicht werden. Dadurch wird nicht nur eine große Kapazität, erreicht, es sorgt auch für Sicherheit und bietet eine Backupmöglichkeit.
- 40600 anschluss erfolgt immer gemäß Spezifikation 40720.
- * Bei voll ausgebaute Einheit gelten folgende Werte: 640 lit/min– 86 A – 44 kW.



Lagafors® LWP 4070 SB / 40120 SB

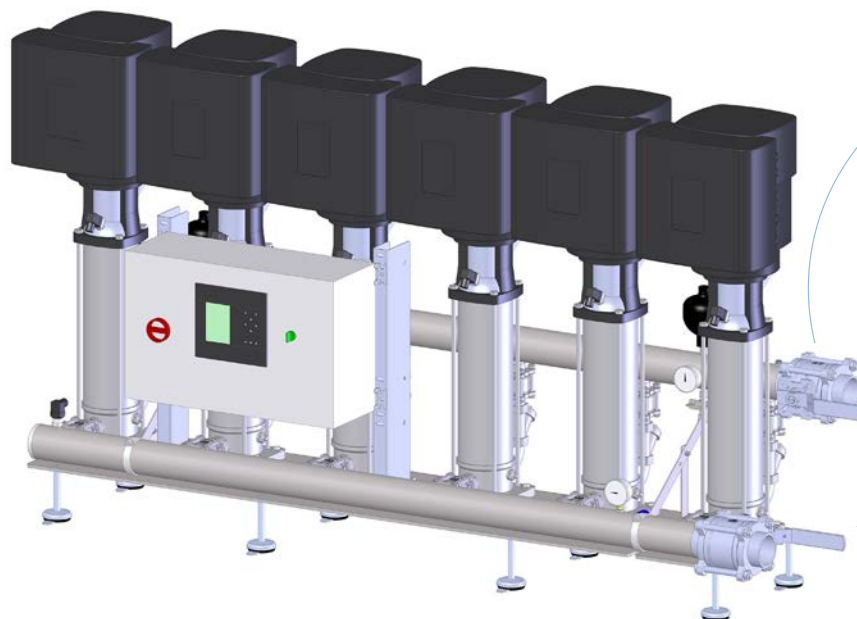

Lagafors® LWP 40720 Multi XL

VARIABLE REINIGUNGSMITTELZENTRALE - VCC II / 70



Lagafors® einzigartiges zentrales Reinigungsmitteldosiersystem VCC (Variable Chemical Center) hat jetzt mit VCC II einen neu entwickelten Nachfolger bekommen. Der Fokus wurde besonders auf vergrößerte Kapazität und Flexibilität, verbesserte Materialwahl und Komponenten sowie erhöhte Personensicherheit gelegt. Außerdem lassen sich an ihr Wartungs- und technische Servicearbeiten sehr viel einfacher ausführen. Die Einheit besteht aus einer Druck erhöhenden Pumpe, 1-4 Chemikaliendosiermodulen und einer Kontrolleinheit. Die Dosiergenauigkeit von +/- 0,1 % für die Gebrauchslösung sorgt für eine optimale Chemikalienkonzentration mit bestmöglichem Ergebnis. Bis zu vier unterschiedliche Chemikalienlösungen können gleichzeitig dosiert und verwendet werden. Die VCC hat sich im Laufe der Jahre besonders für alle Umgebungen als nützlich erwiesen, für die gute Hygiene und optimierter Ressourcenverbrauch nachgestrebt werden, wie z. B. in Schlachtereien, Molkereien, Brauereien, der Fisch- und der Fleischindustrie, bei Fertigergerichte produzierenden Unternehmen sowie in Großküchen.

- Hauptkomponenten: Druck erhöhende Pumpe, 1-4 Chemikaliendosiermodule und PLC Siemens S7-1200.
- Kompatibel mit LTS, sodass der Reinigungsprozess voll überwacht werden kann.
- Hohe Dosiergenauigkeit (+/- 0,1 %), garantiert geringen Chemikalienverbrauch.
- Kapazität: 1-12 gleichzeitige Benutzer (6-70 Liter/Minute).
- Flexibel, verarbeitet unterschiedliche Kombinationen aus bis zu vier Chemikalien.
- Standardmäßiger Füllstandwächter mit Alarm.
- Dosierung 1-6% Standard. Niedrige Dosis 0,005-0,5% auf Anfrage.

Eigenschaften	Vorzüge	Fakten
Hohe Dosiergenauigkeit (+/- 0,1%)	Geringere Umweltbelastung	Geringere Kosten für Reinigungsmittel
Konstante Reinigungsmittelkonzentration	Keine Konzentrationsschwankungen	Reduzierter Reinigungsmittelverbrauch
Zentrale Aufbewahrung der Reinigungsmittel	Keine konzentrierten Chemikalien im Produktionsbereich, einfachere Handhabung der Reinigungsmittel	Geringeres Risiko zu Unfällen und Verletzungen durch Reinigungsmittel
Zentral gesteuerte Dosierung	Beschaffung der Reinigungsmittel in größeren Behältern	Geringere Kosten pro Liter Reinigungsmittel, Zeit sparen beim Wechsel
Getrennte Wassersysteme	Einstellmöglichkeit der gewünschten Temperatur der verdünnten Reinigungsmittellösung	Optimale Reinigungsmittelleffizienz, verbesserte Arbeitsumgebung, geringere Aerosolmengen

Technische Angaben Lagafors® Variable Reinigungsmittelzentrale VCC II							
Modell	70 S	70 D/SS	70 D/D	70 T/SSS	70 T/DS	70 Q/SSSS	70 Q/DSS
Dosierpumpen	1	2	2	3	3	4	4
Wasserdruck am Auslass	8 bar						
Wasserverbrauch	0-35 lit/min	0-70 lit/min					
Leistung (6 lit/Benutzer)	1-6 Benutzer	1-12* Benutzer					
Umgebungstemperatur	5-30 °C						
Anschlüsse am Einlass (Innengewinde)							
Wassereinlauf	ISO-G 1 1/4"						
Wasserversorgung, Durchfluss	90 lit/min						
Wasserversorgung, Druck	3-6 bar						
Max. Wassertemperatur	30 °C						
Luft (6-8 bar bei 1000 lit/min)	ISO-G 3/8"						
Anschlüsse am Auslass (Innengewinde)							
Chemische Lösung zu Satellit	1 x ISO-G 1/2"	2 x ISO-G 1/2"	1 x ISO-G 1"	3 x ISO-G 1/2"	1 x ISO-G 1" 1 x ISO-G 1/2"	4 x ISO-G 1/2"	1 x ISO-G 1" 2 x ISO-G 1/2"
Luft zu Satellit	ISO-G 3/8"						
Elektricitet							
Spannung	3 x 400 V+N+PE / 50/60 Hz (andere Spezifikationen auf Anfrage)						
Strom	3,3 A						
Leistung	1,5 kW						
Abmessungen							
Maße BxTxH (ohne Gehäuse)	1150 x 450 x 1910 mm						
Gewicht	135 kg	145 kg	145 kg	155 kg	155 kg	165 kg	165 kg

Änderungen vorbehalten. Der Hersteller behält sich das Recht vor, die Spezifikationen ohne Vorankündigung zu ändern.

- Schutzhülle nicht im Lieferumfang enthalten und separat erhältlich.

* Maximale Kapazität aufgrund der erreichten maximalen Durchfluss von Wasser.



Lagafors® VCC II / 70 Q/DSS

VARIABLE REINIGUNGSMITTELZENTRALE - VCC II / 140



Lagafors® einzigartiges zentrales Reinigungsmitteldosiersystem VCC (Variable Chemical Center) hat jetzt mit VCC II einen neu entwickelten Nachfolger bekommen. Der Fokus wurde besonders auf vergrößerte Kapazität und Flexibilität, verbesserte Materialwahl und Komponenten sowie erhöhte Personensicherheit gelegt. Außerdem lassen sich an ihr Wartungs- und technische Servicearbeiten sehr viel einfacher ausführen. Die Einheit besteht aus einer Druck erhöhenden Pumpe, 1-4 Chemikaliendosiermodulen und einer Kontrolleinheit. Die Dosiergenauigkeit von +/- 0,1 % für die Gebrauchslösung sorgt für eine optimale Chemikalienkonzentration mit bestmöglichem Ergebnis. Bis zu vier unterschiedliche Chemikalienlösungen können gleichzeitig dosiert und verwendet werden. Die VCC hat sich im Laufe der Jahre besonders für alle Umgebungen als nützlich erwiesen, für die gute Hygiene und optimierter Ressourcenverbrauch nachgestrebt werden, wie z. B. in Schlachtereien, Molkereien, Brauereien, der Fisch- und der Fleischindustrie, bei Fertigergerichte produzierenden Unternehmen sowie in Großküchen.

- Hauptkomponenten: Druck erhöhende Pumpe, 1-4 Chemikaliendosiermodule und PLC Siemens S7-1200.
- Kompatibel mit LTS, sodass der Reinigungsprozess voll überwacht werden kann.
- Hohe Dosiergenauigkeit (+/- 0,1 %), garantiert geringen Chemikalienverbrauch.
- Kapazität: 1-24 gleichzeitige Benutzer (6-140 Liter/Minute).
- Flexibel, verarbeitet unterschiedliche Kombinationen aus bis zu vier Chemikalien.
- Standardmäßiger Füllstandwächter mit Alarm.
- Dosierung 1-6% Standard. Niedrige Dosis 0,005-0,5% auf Anfrage.

Eigenschaften	Vorzüge	Fakten
Hohe Dosiergenauigkeit (+/- 0,1%)	Geringere Umweltbelastung	Geringere Kosten für Reinigungsmittel
Konstante Reinigungsmittelkonzentration	Keine Konzentrationsschwankungen	Reduzierter Reinigungsmittelverbrauch
Zentrale Aufbewahrung der Reinigungsmittel	Keine konzentrierten Chemikalien im Produktionsbereich, einfachere Handhabung der Reinigungsmittel	Geringeres Risiko zu Unfällen und Verletzungen durch Reinigungsmittel
Zentral gesteuerte Dosierung	Beschaffung der Reinigungsmittel in größeren Behältern	Geringere Kosten pro Liter Reinigungsmittel, Zeit sparen beim Wechsel
Getrennte Wassersysteme	Einstellmöglichkeit der gewünschten Temperatur der verdünnten Reinigungsmittellösung	Optimale Reinigungsmittelleffizienz, verbesserte Arbeitsumgebung, geringere Aerosolmengen

Technische Angaben Lagafors® Variable Reinigungsmittelzentrale VCC II								
Modell	140 T/SSS	140 T/DS	140 T	140 Q/SSSS	140 Q/DSS	140 Q/DD	140 Q/TS	140 Q/Q
Dosierpumpen	3			4				
Wasserdruck am Auslass	8 bar							
Wasserverbrauch	0-105 lit/min			0-140 lit/min				
Leistung (6 lit/Benutzer)	1-18 Benutzer			1-24 Benutzer				
Umgebungstemperatur	5-30 °C							
Anschlüsse am Einlass (Innengewinde)								
Wassereinlauf	ISO-G 1 1/4"							
Wasserversorgung, Durchfluss	170 lit/min							
Wasserversorgung, Druck	3-6 bar							
Max. Wassertemperatur	30 °C							
Luft (6-8 bar bei 1000 lit/min)	ISO-G 3/8"							
Anschlüsse am Auslass (Innengewinde)								
Chemische Lösung zu Satellit	3 x ISO-G 1/2"	1 x ISO-G 1" 1 x ISO-G 1/2"	1 x ISO-G 1"	4 x ISO-G 1/2"	1 x ISO-G 1" 2 x ISO-G 1/2"	2 x ISO-G 1"	1 x ISO-G 1" 1 x ISO-G 1/2"	1 x ISO-G 1 1/4"
Luft zu Satellit	ISO-G 3/8"							
Elektricitet								
Spannung	3 x 400 V+N+PE / 50/60 Hz (andere Spezifikationen auf Anfrage)							
Strom	4,6 A							
Leistung	2,2 kW							
Abmessungen								
Maße BxTxH (ohne Gehäuse)	1150 x 450 x 1910 mm							
Gewicht	160 kg			170 kg				

Änderungen vorbehalten. Der Hersteller behält sich das Recht vor, die Spezifikationen ohne Vorankündigung zu ändern.
 - Schutzkappe auf VCC II auf Anfrage erhältlich.



Lagafors® VCC II / 140 Q

ZENTRALE COMBI EINHEIT - CCU



Lagafors® CCU ist eine zentrale Reinigungsanlage zur Wasserspülung, Schaumauftragung und Desinfektion. Das Gerät soll zu einer Reihe von VMS Satelliten angeschlossen werden. Die Dosierung von Chemikalie und Desinfektionsmittel kann von 1 % bis 6 % eingestellt werden. Lagafors® CCU ist besonders für die Reinigung in der kleineren Lebensmittelindustrie geeignet mit Anforderungen an die zentrale Dosierung von Chemikalien, z. B. in Molkereien, Brauereien, Fisch verarbeitenden und Fertiggerichte produzierenden Unternehmen, Großküchen und anderen Orten, an denen hohe Anforderungen an die Hygiene gestellt werden.

- Schlüsselfertige Lieferung.
- Automatische Start-/Stopp-Funktion sowohl für Wasser, Chemikalie als auch Desinfektionsmittel.
- Alarm für hohe Temperatur, geringe chemische Niveau und niedrigen Wassereintrittsdruck.
- Drei verschiedene Druck Alternativen, 10, 20 oder 40 bar.
- Dosierung 1-6% Standard. Niedrige Dosis 0,005-0,5% auf Anfrage.
- Alle Pumpenmodelle haben eine Frequenzregelung für optimale Funktion.

Eigenschaften	Vorzüge	Fakten
Erhöht den abgehender Wasserdruck	Bessere mechanische Bearbeitung	Führt zu guter Hygiene
Flexibel im Durchfluss	Leichtere Arbeit	Verringert den Wasserverbrauch
Hohe Dosiergenauigkeit	Optimierter Chemikalienverbrauch	Geringe Chemikalienkosten
Betriebssicher	Hohe Verfügbarkeit	Geringe Unterhaltungskosten
Alles-in-einem-System	Wasser, Chemikalie, Desinfektionsmittel zentral	Geringe Investition

Technische Angaben Lagafors® Zentrale Combi Einheit CCU						
Modell	10100	2090	20150	4070	40120	
Abgehender Wasserdruck	10 bar	20-25 bar	20-25 bar	35-40 bar	35-40	
Wasserverbrauch	0-100 lit/min	0-90 lit/min	0-150 lit/min	0-70 lit/min	0-120 lit/min	
Kapazität, Abspülung (30 lit/Anw.)	-	1-3 Benutzer	1-5 Benutzer	-	-	
Kapazität, Abspülung (23 lit/Anw.)	1-4 Benutzer	-	-	1-3 Benutzer	1-5 Benutzer	
Chemikaliendruck Ausgang	8 bar					
Kapazität Chemikalie	1-5 Benutzer / Dosiereinheit					
Umgebungstemperatur	5-30 °C					
Eingangsanschlüsse (Innengewinde)						
Wasserzufuhr, Abspülung**	ISO-G 1 1/4"					
Wasserzufuhr, Durchfluss	150 lit/min	150 lit/min	180 lit/min	120 lit/min	180 lit/min	
Wasserzufuhr, Druck	3-6 bar					
Wassertemperatur, max.	70 °C					
Wasserzufuhr, Dosierung**	ISO-G 3/4"					
Wasserzufuhr, Durchfluss	70 lit/min					
Wasserzufuhr, Druck	3-5 bar					
Wassertemperatur, max.	30 °C					
Luft (6 – 8 bar / 87-116 psi)	ISO-G 3/8"					
Anschlüsse, Ausgang (Innengewinde)						
Wasser zum Satelliten	ISO-G 1"	ISO-G 1"	ISO-G 1 1/4"	ISO-G 1"	ISO-G 1 1/4"	
Gebrauchslösung zum Satelliten	ISO-G 1/2"					
Luft zum Satelliten	ISO-G 3/8"					
Elektrizität						
Spannung	3 x 380-480 V+PE / 50/60 Hz					
Strom	10 A	14 A	16 A	16 A	26 A	
Leistung	3,7 kW	5,5 kW	7,5 kW	7,5 kW	12,5 kW	
Abmessungen						
Abmessungen B x T x H	1260 x 540 x 1910 mm					
Gewicht, ca.	200 kg	225 kg	250 kg	250 kg	275 kg	

Änderungen vorbehalten. Der Hersteller behält sich das Recht vor, die Spezifikationen ohne Vorankündigung zu ändern.

** Nicht das gleiche Wasserversorgung. Getrennt werden sollten.

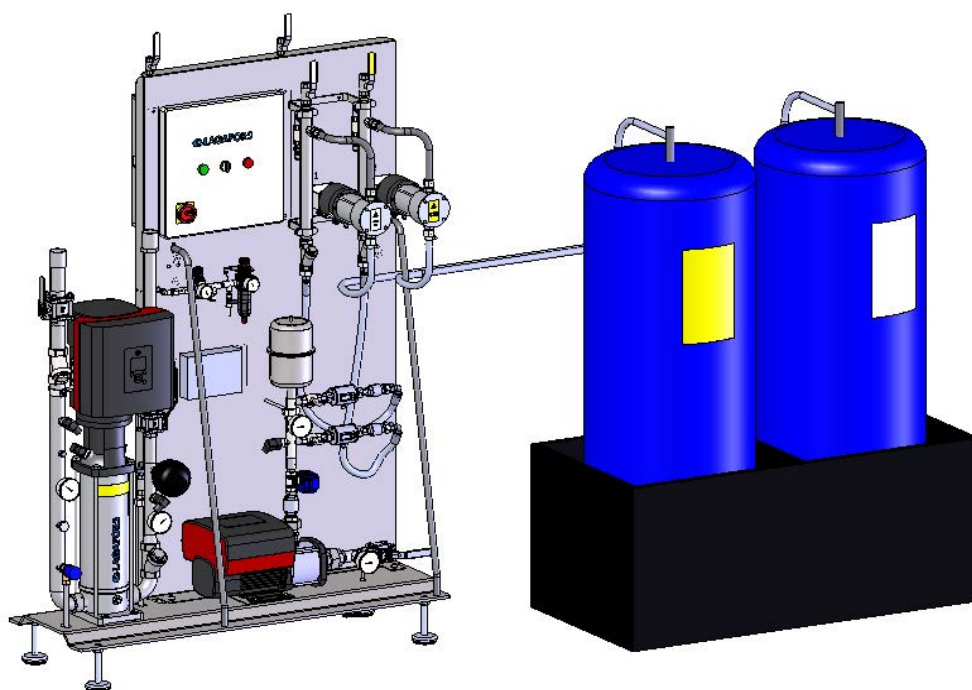

Lagafors® CCU 20150

VARIABLER MEDIENSATELLIT - VMS II



Lagafors® Variabler Mediensatellit VMS II ist eine weiterentwickelte und verbesserte Version des Vorgängers VMS. Die Abmessungen der Einheit wurden verringert und die Servicefreundlichkeit verbessert. Die Einheit ist hygienisch gestaltet und wird an eine der Pumpenzentralen von Lagafors® für Wasser und die Lagafors® Reinigungsmittelzentrale VCC für die Dosierung von Chemikalien angeschlossen. Die VMS II-Station ist durchgehend aus Edelstahl hergestellt. Mit dem integrierten Farbcodiersystem für Kugelventile und Düsen ist die Einheit leicht zu bedienen. Alle Medieneinstellungen werden zentral vorgenommen, sodass der Bediener selbst keine Einstellungen vornehmen muss. Bis zu drei unterschiedliche Medien, normalerweise Chemikalien, Desinfektionsmittel und Wasser, können über die VMS II verteilt werden. Die Satellitenstation ist bedienerfreundlich und dank der offenen Unterseite leicht zu warten und von außen und innen zu reinigen.

10 Jahre Garantie unter "Lagafors Limited Warranty".

Die VMS II-Station umfasst:

- farbig codierte Kugelventile für die jeweiligen Medien
- Gehäuse aus Edelstahl mit geneigter Abdeckung für erhöhte Hygiene
- einzigartige Mischereinheit für Chemikalien und Desinfektionsmittel
- Schnellkupplungen für den Medienwechsel

Eigenschaften	Vorzüge	Fakten
Einfach zu montieren und anzuschließen	Zeiteffektiv	Geringere Installationskosten
Gut durchdachtes Design	Einfach zu reinigen	Effiziente Hygiene
„Alles-in-einem“-Prinzip	Nur ein zu handhabender Schlauch	Zeitsparende Reinigung
Verteilt chemische Lösungen, keine Konzentrate	Keine Handhabung von Konzentrat durch die Benutzer	Geringeres Unfall- und Verletzungsrisiko im Arbeitsumfeld

Technische Angaben Lagafors® Variabler Mediensatellit VMS II			
Medienzufuhr		< 50 bar	< 150 bar
Wasser	Anschluss	ISO-G 3/8" Innengewinde	
	Druck	0-50 bar	50-150 bar
	Durchfluss, max	35 lit/min	25 lit/min
Chemikalie / Desinfektionsmittel (Gebrauchslösung)	Anschluss	ISO-G 3/8" Innengewinde	
	Druck	6-8 bar	
	Durchfluss, min	10 lit/min	
Luft (obligatorische Luftzufuhr von der VCC/CCU-Einheit)	Anschluss	ISO-G 3/8" Innengewinde	
	Druck	4 bar	
	Durchfluss, min	100 lit/min	
Abgehende Medien			
Wasser		Schnellkupplungen	
Chemikalie / Desinfektionsmittel		Schnellkupplungen	
Abmessungen			
Maße BxTxH		320 x 110 x 340 mm	

Änderungen vorbehalten. Der Hersteller behält sich das Recht vor, die Spezifikationen ohne Vorankündigung zu ändern.

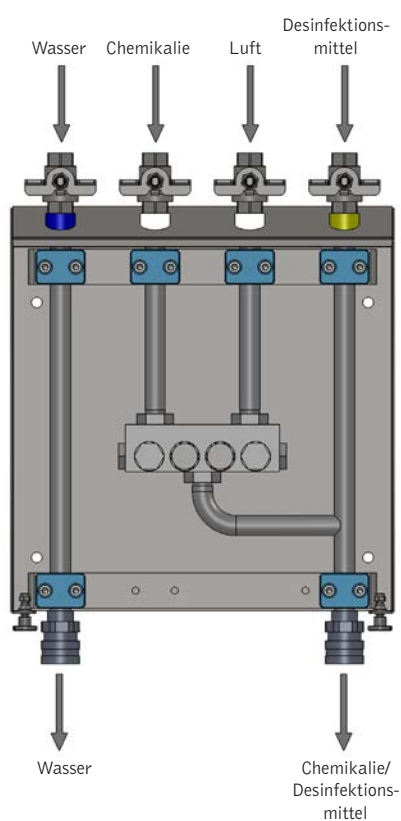

Schlauchrolle (Zubehör),
zur Verlängerung der
Lebensdauer des Schlauchs
und für bessere Hygiene.

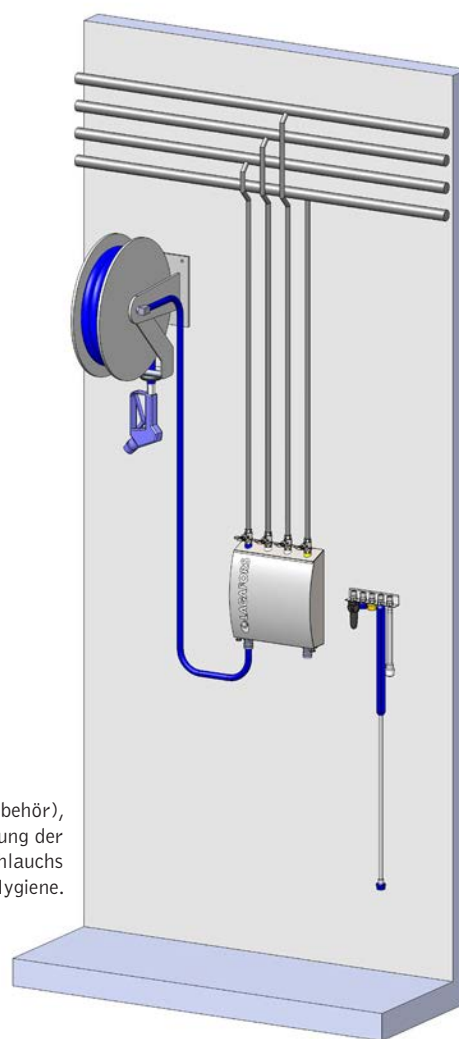

VARIABLER MEDIENSATELLIT - VMS II-T



Lagafors® Variabler Mediensatellit VMS II-T ist eine weiterentwickelte und verbesserte Version des Vorgängers VMS-T. Die Abmessungen der Einheit wurden verringert und die Servicefreundlichkeit verbessert. Die Einheit ist hygienisch gestaltet und wird an eine der Pumpenzentralen von Lagafors® für Wasser und die Lagafors® Reinigungsmittelzentrale VCC für die Dosierung von Chemikalien angeschlossen. VMS II-T wurde entwickelt, um vor allem die Ansprüche der Fleischindustrie zu erfüllen. Der große Vorteil der VMS II-T besteht darin, dass es sich um eine Alles-in-einem-Einheit handelt, welche die Verwendung von bis zu vier verschiedenen Medien (wie alkalische Chemikalien, saure Chemikalien, Desinfektionsmittel und Wasser) ermöglicht. Zum Beispiel kann an der Satellitenstation sowohl mit alkalischen als auch sauren Chemikalien an parallelen Anschlüssen gearbeitet werden, ohne dass die Einheit beim Wechsel von einer Chemikalienart zur anderen gereinigt werden muss. Damit ist diese Anlage nicht nur aus Bequemlichkeitsgründen, sondern auch wegen ihrer Bediener-sicherheit wahrhaft revolutionär.

VMS II-T ist durchgehend aus Edelstahl hergestellt. Mit dem integrierten Farbcodiersystem für Kugelventile und Düsen ist die Einheit leicht zu bedienen. Alle Medieneinstellungen werden zentral vorgenommen, sodass der Bediener selbst keine Einstellungen vornehmen muss. Die Satellitenstation ist bedienerfreundlich und dank der offenen Unterseite leicht zu warten und von außen und innen zu reinigen.

10 Jahre Garantie unter "Lagafors Limited Warranty".

Die VMS II-T-Einheit besteht aus:

- Farbkodierte Kugelhähne für jedes Medium.
- Edelstahlhaube mit einer schrägen Oberseite für verbesserte Hygiene.
- Eine einzigartige Mischereinheit für chemische und Desinfektionslösungen.
- Schnellkupplungen für den Medienwechsel.

Eigenschaften	Vorzüge	Fakten
Einfache Installation und Anschluss	Zeiteffektiv	Geringere Installationskosten
Gut durchdachtes Design	Einfache Reinigung	Bietet optimale Hygiene
„Ein Gerät für alles“-Prinzip	Nur ein Schlauch erforderlich	Spart Zeit bei der Reinigung
Arbeitet mit Chemikalienlösungen, keine Konzentrate	Keine Handhabung des Konzentrats durch den Bediener	Geringeres Unfall- und Verletzungsrisiko im Arbeitsumfeld

Technische Angaben Lagafors® Variabler Mediensatellit VMS II-T			
Medienzufuhr		< 50 bar	< 150 bar
Wasser	Anschluss	ISO-G 3/8" Innengewinde	
	Druck	0-50 bar	50-150 bar
	Durchfluss, max	35 lit/min	25 lit/min
2 x Chemikalie / Desinfektionsmittel (Alkalisch / Säure) (Gebrauchslösung)	Anschluss	ISO-G 3/8" Innengewinde	
	Druck	6-8 bar	
	Durchfluss, min	10 lit/min	
Luft (obligatorische Luftzufuhr von der VCC/CCU-Einheit)	Anschluss	ISO-G 3/8" Innengewinde	
	Druck	4 bar	
	Durchfluss, min	100 lit/min	
Abgehende Medien			
Wasser		Schnellkupplungen	
Chemikalie Alkalisch / Desinfektionsmittel		Schnellkupplungen	
Chemikalie Säure		Schnellkupplungen	
Abmessungen			
Maße BxTxH		490 x 110 x 340 mm	

Änderungen vorbehalten. Der Hersteller behält sich das Recht vor, die Spezifikationen ohne Vorankündigung zu ändern.

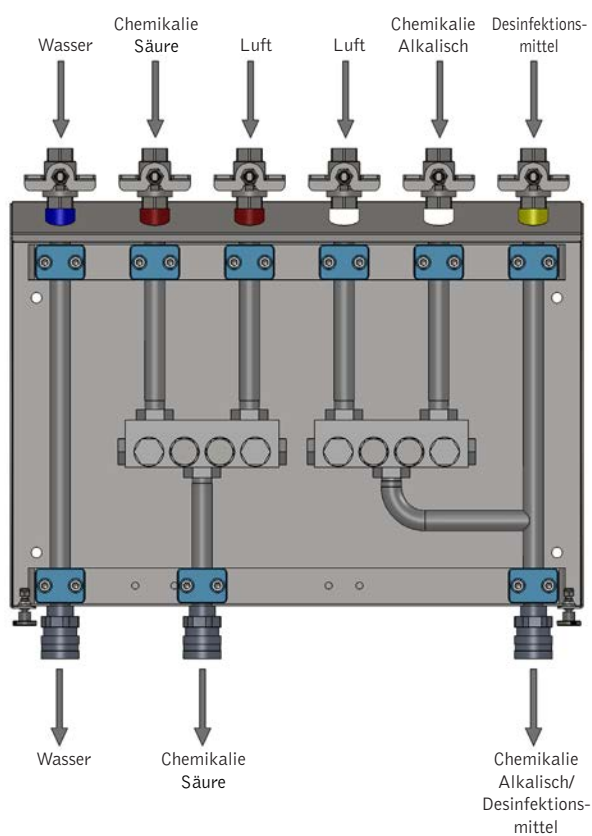

Schlauchrolle (Zubehör), zur Verlängerung der Lebensdauer des Schlauchs und für bessere Hygiene.

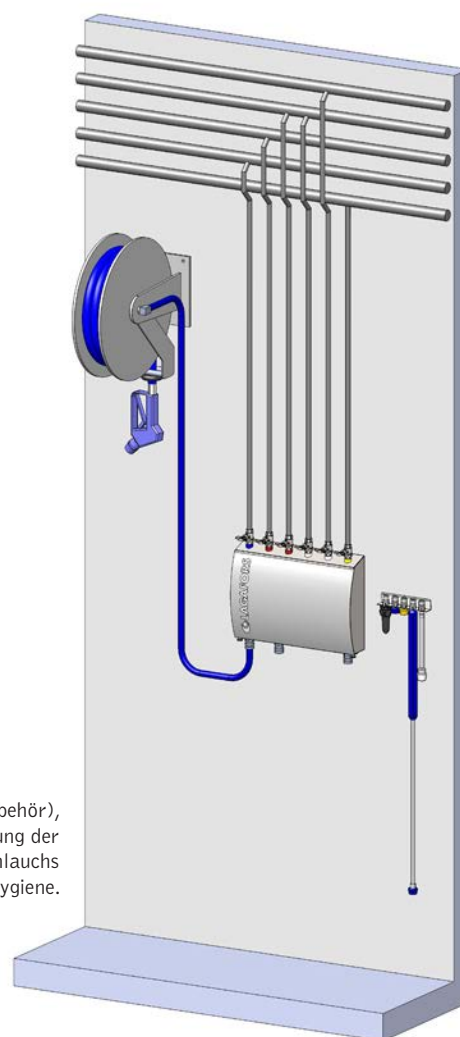

VARIABLER MEDIENSATELLIT - VMS II-COMBI



Lagafors® Variabler Mediensatellit VMS II-Combi ist eine weiterentwickelte und verbesserte Version des Vorgängers VMS-Combi. Die Abmessungen der Einheit wurden verringert und die Servicefreundlichkeit verbessert. Die Einheit ist hygienisch gestaltet und wird an eine der Lagafors® Pumpenzentralen für Wasser und die Lagafors® Reinigungsmittelzentrale VCC für die Dosierung von Chemikalien angeschlossen. Die Einheit wird im Produktionsbereich an der Wand montiert und ist für einen Wasserdruck zwischen 10 und 160 bar ausgelegt. Dank des integrierten Injektors arbeitet VMS II-Combi nicht nur mit zentral dosierten Chemikalien und Desinfektionsmitteln sondern auch mit einer alternativen wahlfreien Chemikalie. Die Einheit ist vor allem als Alternative anzusehen, wenn eine zentrale Dosierung gewünscht ist, für besondere Anwendungen aber hin und wieder auch ein abweichendes Mittel (z. B. saure Chemikalie) verwendet werden muss. Dadurch kommt es neben der Bediener-sicherheit durch die zentrale Dosierung zu vielen Anwendungsmöglichkeiten. VMS II-Combi ist durchgehend aus Edelstahl hergestellt. Mit dem integrierten Farbcodiersystem für Kugelventile und Düsen ist die Einheit leicht zu bedienen. Die Satellitenstation ist bedienerfreundlich und dank der offenen Unterseite leicht zu warten und von außen und innen zu reinigen. 5 Jahre Garantie unter "Lagafors Limited Warranty".

VMS II-Combi umfasst:

- farbig codierte Kugelventile für die jeweiligen Medien
- Gehäuse aus Edelstahl mit geneigter Abdeckung für erhöhte Hygiene
- einzigartiges Konzept, bestehend aus einer Mischereinheit für die zentrale Dosierung von Chemikalien und Desinfektionsmitteln sowie einem integrierten Injektor für eine wahlfreie Chemikalie
- Schnellkupplungen für den Medienwechsel

Eigenschaften	Vorzüge	Fakten
Einfache Installation und Anschluss	Zeiteffektiv	Geringere Installationskosten
Gut durchdachtes Design	Einfache Reinigung	Bietet optimale Hygiene
„Ein Gerät für alles“-Prinzip	Nur ein Schlauch erforderlich	Spart Zeit bei der Reinigung
Einspritzdüse für optionale Reinigungsmittellösung	Flexibel	Erfüllt alle Anforderungen

Technische Angaben Lagafors® Variabler Mediensatellit VMS II-Combi				
Medienzufuhr		10 - 25 bar	35 - 45 bar	60 - 160 bar
Wasser	Anschluss	ISO-G 3/8" Innengewinde		
	Druck	10-25 bar	35-45 bar	60-160 bar
	Durchfluss, max	35 lit/min	30 lit/min	25 lit/min
Chemikalie / Desinfektionsmittel (Gebrauchslösung)	Anschluss	ISO-G 3/8" Innengewinde		
	Druck	6-8 bar		
	Durchfluss, min	10 lit/min		
Luft (obligatorische Luftzufuhr von der VCC/CCU-Einheit)	Anschluss	ISO-G 3/8" Innengewinde		
	Druck	4 bar		
	Durchfluss, min	100 lit/min		
Abgehende Medien				
Wasser		Schnellkupplungen		
Chemikalie Alkalisches / Desinfektionsmittel		Schnellkupplungen		
Chemikalie Säure		Schnellkupplungen		
Abmessungen				
Maße BxTxH		490 x 110 x 340 mm		

Änderungen vorbehalten. Der Hersteller behält sich das Recht vor, die Spezifikationen ohne Vorankündigung zu ändern.

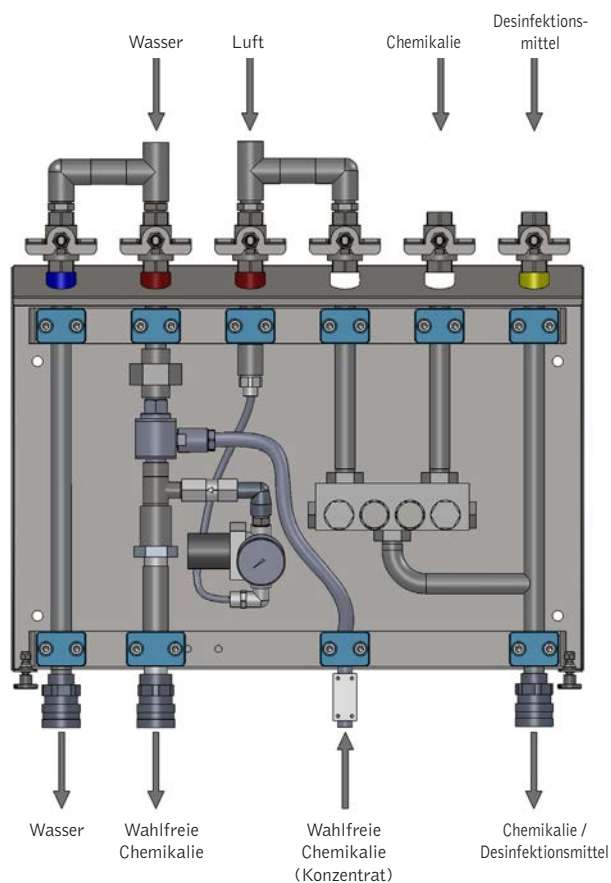

Schlauchrolle (Zubehör), zur Verlängerung der Lebensdauer des Schlauchs und für bessere Hygiene.

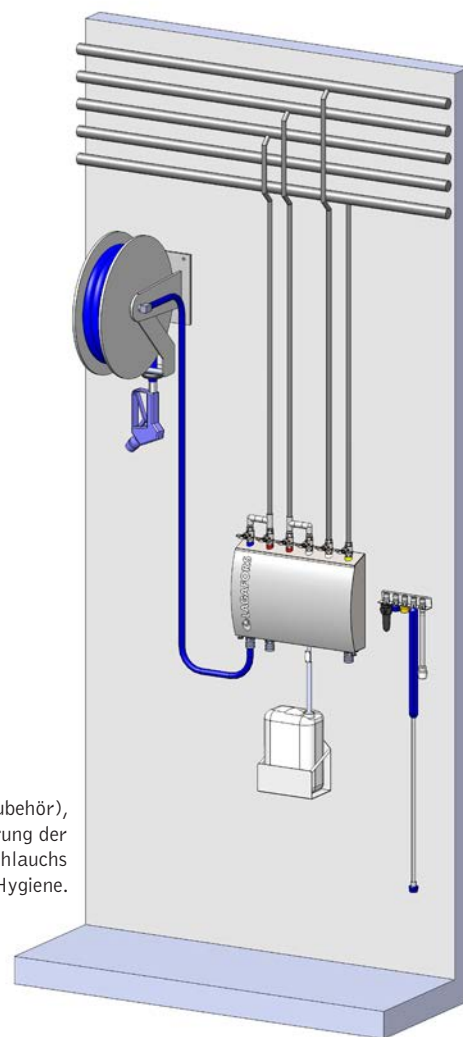

LOGGSYSTEM - LTS

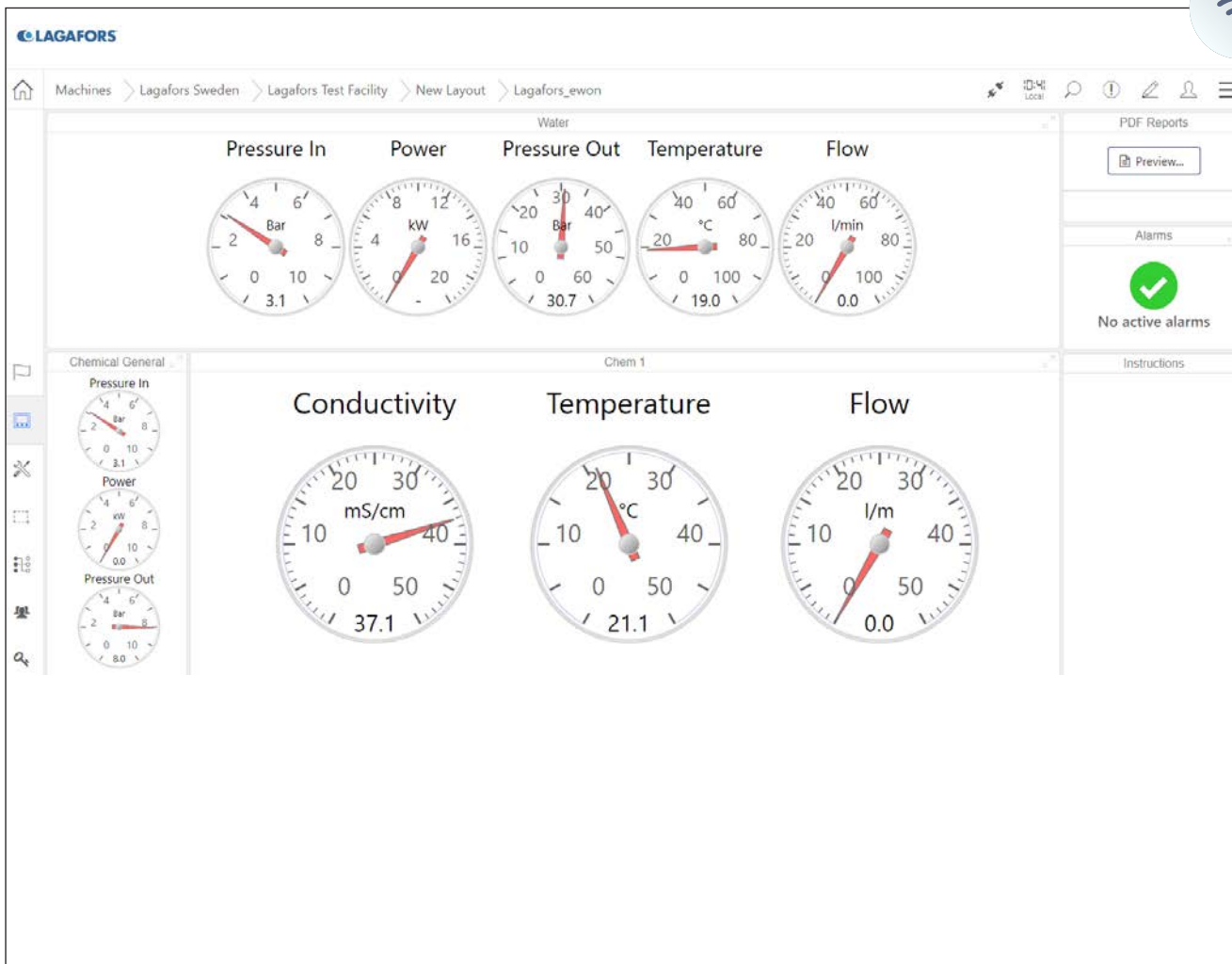

Lagafors® neues Loggsystem LTS (LogTrace System) ermöglicht dem Kunden die Kontrolle über die Reinigungsprozesse, stellt die Nachprüfbarkeit sicher, ermöglicht die Messbarkeit kritischer Parameter und stellt Alarmfunktionen und Dokumentationen zur Verfügung. Das Produkt besteht zum einen aus Hardware, die in Lagafors zentrale Einheiten für Wasser und zur Chemikaliendosierung eingebaut wird, und zum anderen aus Software zur sicheren Anmeldung über das Internet. Der Kunde kann so auf einen oder mehrere Statuswerte der Anlage sowie ihre Historie zugreifen. Für kritische Parameter, wie z. B. die Chemikalienkonzentrationen, können automatische Alarmgrenzen definiert werden, bei deren Unterschreitung per SMS ein Alarm an die verantwortliche Person gesendet wird. Das macht das System aktiv und es können Maßnahmen ergriffen werden, um einwandfreie hygienische Ergebnisse sicherzustellen. Wie sich gezeigt hat, wird die Messbarkeit der Zeit als Prozesssteuerungswerkzeug sehr geschätzt. Das System erfordert eine dauerhafte Internetverbindung, siehe technische Spezifikation.

Das System umfasst:

- Protokollierung
- Nachprüfbarkeit
- Messbarkeit
- Dokumentation
- Alarm für verschiedene Parameter
- Verbrauchsberichte
- Kostenberichte

Eigenschaften	Vorzüge	Fakten
Protokolliert sämtliche Medien	Speicherung, Optimierung und Vergleichsindifizierung	Tatsächliche Werte im Vergleich zu an Alarmfunktion und Prozessparameter gekoppelte voreingestellte Werte
Nachprüfbarkeit	Speicherung aller gesammelten Daten für zukünftige Referenzen	Für interne oder externe Prozessüberwachung
Alarmfunktion	Direkte Möglichkeit, Einstellungen für Reinigungsprozess nachzubessern, vor Ort oder über Mobiltelefon	Start oder Verzögerung der Produktion abhängig von der Maßnahme möglich
Messbarkeit	Objektive Beurteilung qualitativer Ziele	Benchmarking und Zielsteuerung
Datensammlung/Präsentation	Prozesssteuerungswerkzeug	Optimiert kritische Parameter und ermöglicht die Zielsteuerung

Technische Angaben Lagafors® Log Trace System LTS	
Modell	LTS
Medien, Anzahl	1-5 verschieden (1 Wasser +1-4 Chemien)
	Andere Konfiguration auf Anfrage
Anschlüsse (Innengewinde)	
Chemikalien (Auslass)	ISO-G 1"
Internetverbindung	
Position	Im Anschluss an die Lagafors Zentraleinheit (max. 10 m)
Anschluss	RJ45
	Anforderung an die Internetverbindung:
	– Qualitativ hochwertiges 10/100 Mbps Ethernet-Kabel mit RJ45-Steckverbindung. Kabelstandard mindestens CAT 5.
	– Maximal 100 m Kabellänge zwischen Anschlusspunkten.
	– Dauerhaft stabile Internetverbindung mit 4–8 Mbps Up- und Downstream oder mehr.
	– Ausgehende Netzwerkprotokolle, welche die Ausrüstung für eine sichere Verbindung verwendet, sind:
	TCP/HTTPS: 443
	UDP: 1194
	Die Ausrüstung ermittelt dies automatisch.
	– Wegen der Anschlusssicherheit und Fragen zur Firewall siehe die detaillierten Sicherheitsinformationen von eWon auf https://ewon.biz/security
	– Es ist Aufgabe des Endkunden für die eWon-Einheit geeignete Angaben einzugeben und/oder die Firewall/Sicherheitseinstellungen am Installationsort zu konfigurieren.

Verarbeitung der Daten:

Die Daten werden über eine sichere Verbindung über eWon Talk2M-Dienste ausgelesen, die eine sichere und stabile Verbindung ermöglichen. Die Talk2M-Plattform wurde von der admeritia GmbH geprüft und aufgrund des erfolgreichen Ergebnisses wurde Talk2M ein STAR (Security Test Audit Report) zugeteilt. Der Talk2M-Server ist außerdem nach ISO27001 zertifiziert. Internetsicherheit für die gesamte Kette, siehe folgende Links:

- <https://ewon.biz/about-us/security>
- <https://developer.ewon.biz/content/m2web-api>
- <https://docs.microsoft.com/en-us/azure/iot-fundamentals/iot-security-architecture>

Die Informationen können ohne Vorankündigung geändert werden und der Hersteller behält sich das Recht auf Designänderungen ohne Vorankündigung vor. Weitere Anforderungen:

- Voraussetzung ist die Messbarkeit der Leitfähigkeit aller Chemikalien.



DEZENTRALES REINIGUNGSSYSTEM - DCS

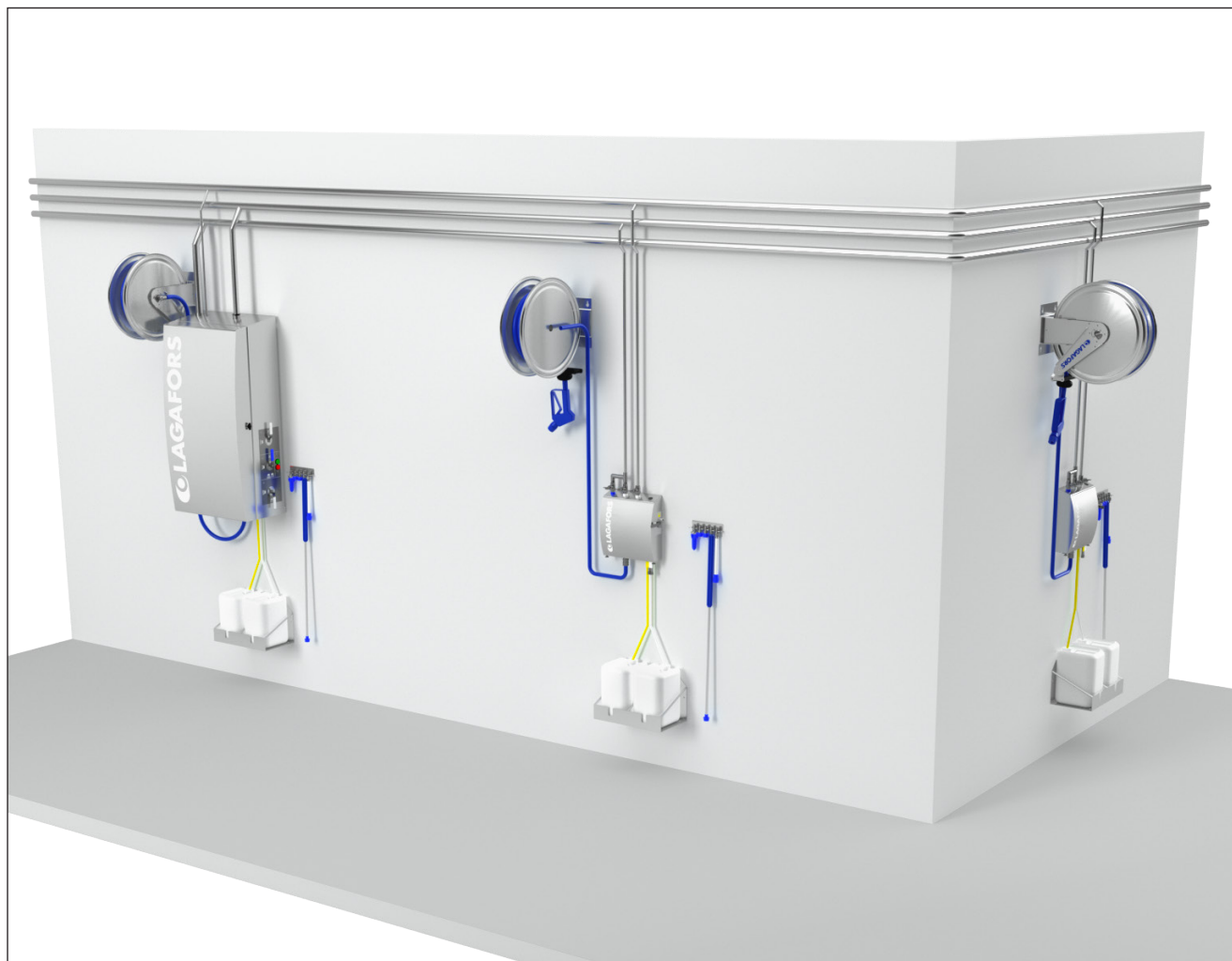

Das neue dezentrale Reinigungssystem DCS von Lagafors® hilft Unternehmen in der Nahrungsmittelindustrie dabei, erstklassige Hygiene zu erzielen und bietet gleichzeitig Flexibilität beim Reinigungsverfahren. Das Reinigungssystem DCS besteht aus vier Hauptkomponenten, die allesamt die höchsten Ansprüche an Kapazität, Leistung und Qualität erfüllen. Die Hauptkomponenten liefern den korrekten Druck und Durchfluss sowie die richtige Konzentration der Lösung an die Stellen, an denen sie benötigt wird.

Der Kunde hat die Möglichkeit, eine Pumpeneinheit mit integrierter Satellitenstation (CB) im Produktionsraum oder eine Pumpeneinheit (SB/Multi) außerhalb des Produktionsraums aufzustellen. Dabei ist die letzte Alternative nach Möglichkeit zu bevorzugen, wobei Rohre zu den Satellitenstationen führen. Jede Unterstation besteht aus einer Schlauchrolle mit einem Schlauch für Wasser, Reinigungsmittellösung und Desinfektionsmittellösung.

Das DCS von Lagafors ist für Anlagen aller Größen geeignet, aber bei Nutzung größerer Systeme (mehr als 5 Unterstationen) sollte die Installation eines zentralen Reinigungssystems von Lagafors® (CCS) in Betracht gezogen werden.

Eigenschaften	Vorzüge	Fakten
Wasserpumpeneinheit	Flexibler Druck und Durchfluss	Erforderlicher Druck und Durchfluss für bis zu fünf Benutzer gleichzeitig
VMS II-DC Unterstation	Hygienische Ausführung	Bedienerfreundlich
Dosierung über Einspritzdüse	Flexibel	Einfaches Wechseln der Reinigungsmittel

DIE VIER HAUPTKOMPONENTEN



Pumpenstation (LWP 10/20/40 CB)

Die Wasserdruckerhöhungsanlage ist eine wichtige Komponente des Reinigungssystems. Lagafors bietet eine große Auswahl an Pumpen und der Kunde kann wählen zwischen verschiedenen Druckhöhen (10 bis 40 bar) genauso wie zwischen einer Durchflusskapazität für eine unterschiedliche Anzahl von gleichzeitigen Nutzern (1-5).

Seite 24-29



Pumpenstation (LWP 10/20/40 SB/Multi)

Die Wasserdruckerhöhungsanlage ist eine wichtige Komponente des Reinigungssystems. Lagafors bietet eine große Auswahl an Pumpen und der Kunde kann wählen zwischen verschiedenen Druckhöhen (10 bis 80 bar) genauso wie zwischen einer Durchflusskapazität für eine unterschiedliche Anzahl von gleichzeitigen Nutzern (1-30). Darüber hinaus sind viele unserer Einheiten für eine höhere Durchflusskapazität ausgelegt.

Seite 4-9



Variabler Mediensatellit (VMS II-DC)

Der Variabler Mediensatellit VMS II-DC (dezentral) von Lagafors® ist eine nach hygienischen Gesichtspunkten konzipierte Satellitenstation aus Edelstahl für Wasserspül-, Schaum- und Desinfektionsanwendungen. Die VMS II-DC wird in Produktionsbereichen/Großküchen an der Wand montiert und ist für Wasserdrücke zwischen 5 und 160 bar geeignet. Die Satellitenstation verfügt über Ansaugschläuche mit unterschiedlichen Kennzeichnungen für Reinigungs- und Desinfektionsmittel. Mit einem einfachen Handgriff kann der Bediener zwischen den verschiedenen Medien wechseln. Tragbare Behälter mit Chemikalienkonzentrat werden nahe der Satellitenstation platziert. Die VMS II-DC-Einheit wird mit Druckluft versorgt. Zur Erhöhung des Leistungsvermögens bietet der VMS II-DCT die Versorgung mit bis zu drei verschiedenen Chemikalien (z.B. alkalische Chemikalien, saure Chemikalien und Desinfektionsmittel).

Seite 30-31

Zubehör (ACO)

Seite 46-51



NIEDERDRUCKZENTRALE - LWP 10 CB



Lagafors® Niederdruckzentrale LWP 10 CB (Low Water Pressure, Combi Booster) wurde für die Reinigung mit unter erhöhten Druck gesetztem Wasser, Chemikalien und Desinfektionsmitteln entwickelt. Mit ihrem hygienischen Design ist die Einheit für die Aufstellung im Produktionsraum konzipiert. Die Lagafors® LWP ist besonders geeignet für die Reinigung in Hotel, Restaurant, Großküchen und kleinere Lebensmittel verarbeitende Industrie, zum Beispiel in Molkereien, Brauereien, Fischindustrie, zubereitete Speisen und anderen Orten, wo ein hohes Maß an Hygiene erforderlich ist.

- Betriebsdruck von 10 bar
- Lieferung erfolgt mit hygienisch designten Schrank
- Wandmontierte Einheit
- Ist in den Versionen S oder D erhältlich, d. h. 1-2 verschiedene Mittel/Dosierungen.
- Anschluss von externen Satellitenstationen ist möglich.

Eigenschaften	Vorzüge	Fakten
Erhöht den Druck der ausfließenden Medien	Bessere Reinigungsenergie auf Flächen	10 bar
Stellt Wasser, Chemikalien und Desinfektionsmittel bereit	Alles-in-einem-Konzept	Flexibel
Hygienisches Design	Ermöglicht Aufstellung im Produktionsraum	Leicht zu reinigen

Technische Angaben Lagafors® Niederdruckzentrale LWP 10 CB	
Modell	LWP 1020 CB
Wasserdruck am Auslass	7 bar +Vordruck
Wasserverbrauch	0-20 llt/min
Durchflussmenge	30 lit/min
Leistung (20lit/anw)	1 Benutzer
Umgebungstemperatur	5-25 °C
Anschlüsse (Innengewinde)	
Wassereinlass	ISO-G 3/4"
Wasserversorgung, Durchfluss	30 lit/min
Wasserversorgung, Druck	3-6 bar
Max. Wassertemperatur	60 °C
Luft, Abmessungen	ISO-G 1/4"
Luftdruck	6-8 bar
Luft, Mindestdurchfluss	100 lit/min
Elektrizität	
Spannung	1 x 200-240 V+N+PE / 50 Hz (andere Spezifikationen auf Anfrage)
Strom	4,4 A
Leistung	0,67 kW
Abmessungen	
Maße BxTxH	640 x 250 x 750 mm
Gewicht	40 kg

Änderungen vorbehalten. Der Hersteller behält sich das Recht vor, die Spezifikationen ohne Vorankündigung zu ändern.

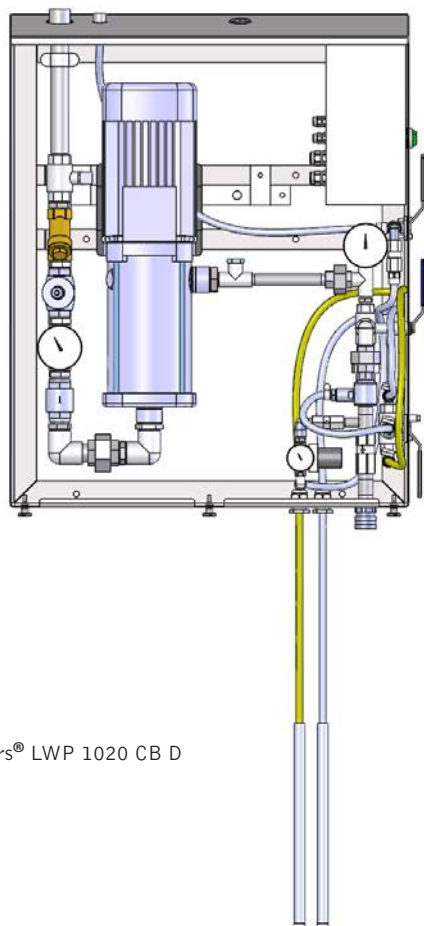

Lagafors® LWP 1020 CB D

NIEDERDRUCKZENTRALE - LWP 20 CB



Lagafors® Niederdruckzentrale LWP 20 CB (Low Water Pressure, Combi Booster) wurde für die Reinigung mit unter erhöhten Druck gesetztem Wasser, Chemikalien und Desinfektionsmitteln entwickelt. Mit ihrem hygienischen Design ist die Einheit für die Aufstellung im Produktionsraum konzipiert und kann an verschiedene Satellitenstationen von Lagafors® angeschlossen werden. Lagafors® LWP ist besonders für die Reinigung in der Lebensmittelindustrie geeignet, z. B. in Molkereien, Brauereien, Fisch verarbeitenden und Fertiggerichte produzierenden Unternehmen, Großküchen und anderen Orten, an denen hohe Anforderungen an die Hygiene gestellt werden.

- Betriebsdruck von 20 – 25 bar
- Lieferung erfolgt mit hygienisch designten Schrank
- Wandmontierte Einheit
- Ist in den Versionen S, D oder T erhältlich, d. h. 1-3 verschiedene Mittel/Dosierungen.
- Anschluss von externen Satellitenstationen ist möglich.

Eigenschaften	Vorzüge	Fakten
Erhöht den Druck der ausfließenden Medien	Bessere Reinigungsenergie auf Flächen	Ab 3 – 6 bar bis zu 25 bar
Flexibel bei Druck und Durchfluss	Mehrere Wahlmöglichkeiten	20 – 25 bar und bis zu 150 lit/min
Stellt Wasser, Chemikalien und Desinfektionsmittel bereit	Alles-in-einem-Konzept	Flexibel
Hygienisches Design	Ermöglicht Aufstellung im Produktionsraum	Leicht zu reinigen

Technische Angaben Lagafors® Niederdruckzentrale LWP 20 CB			
Modell	LWP 2030 CB	LWP 2090 CB*	LWP 20150 CB*
Wasserdruck am Auslass	19 bar + Eingangsdruck (max 25 bar)		
Wasserverbrauch	0-30 lit/min	0-90 lit/min	0-150 lit/min
Durchflussmenge, max	50 lit/min	100 lit/min	165 lit/min
Leistung (30lit/anw)	1-2 Benutzer	3 Benutzer	5 Benutzer
Umgebungstemperatur	5-25 °C		
Relative Luftfeuchte, max	95%		
Anschlüsse (Innengewinde)			
Wassereinlass	ISO-G 1 1/4"		
Wasserversorgung, Durchfluss	70 lit/min	150 lit/min	210 lit/min
Wasserversorgung, Druck	3-6 bar		
Max. Wassertemperatur	60 °C		
Wasserauslass	ISO-G 1"		
Luft, Abmessungen	ISO-G 1/4"		
Luftdruck	6-8 bar		
Luft, Mindestdurchfluss	100 lit/min		
Elektrizität			
Spannung (andere Spezifikationen auf Anfrage)	3 x 400 V+N+PE / 50 Hz	3 x 400 V+N+PE / 50/60 Hz	
Strom	6 A	9 A	11,5 A
Leistung	2,2 kW	4 kW	6 kW
Abmessungen			
Maße BxTxH	640 x 380 x 1290 mm		
Gewicht	125 kg	145 kg	175 kg

Änderungen vorbehalten. Der Hersteller behält sich das Recht vor, die Spezifikationen ohne Vorankündigung zu ändern.

- Standardmäßige Alarmfunktion für Wassermangel im Zulauf und Überkapazitäten.

* Frequenzgesteuerte Pumpen und ausgestattet mit Temperaturalarme.

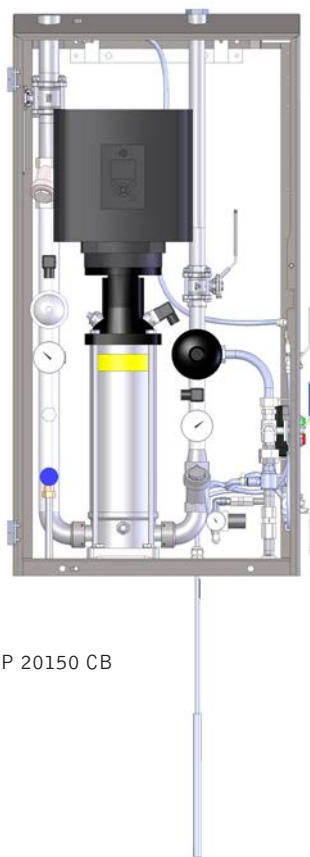

Lagafors® LWP 20150 CB

NIEDERDRUCKZENTRALE - LWP 40 CB



Lagafors® Niederdruckzentrale LWP 40 CB (Low Water Pressure, Combi Booster) wurde für die Reinigung mit unter erhöhten Druck gesetztem Wasser, Chemikalien und Desinfektionsmitteln entwickelt. Mit ihrem hygienischen Design ist die Einheit für die Aufstellung im Produktionsraum konzipiert und kann an verschiedene Satellitenstationen von Lagafors® angeschlossen werden. Lagafors® LWP ist besonders für die Reinigung in der Lebensmittelindustrie geeignet, z. B. in Schlachthöfe, Fleisch- und Wursthherstellung, Molkereien, Brauereien, Fisch verarbeitenden und Fertiggerichte produzierenden Unternehmen, Großküchen und anderen Orten, an denen hohe Anforderungen an die Hygiene gestellt werden.

- Betriebsdruck von 35-40 bar.
- Lieferung erfolgt mit hygienisch designten Schrank
- Wandmontierte Einheit
- Ist in den Versionen S, D oder T erhältlich, d. h. 1-3 verschiedene Mittel/Dosierungen.
- Anschluss von externen Satellitenstationen ist möglich.

Eigenschaften	Vorzüge	Fakten
Steigert den Druck der ausgehenden Medien	Effizientere Reinigungswirkung auf Oberflächen	Von 3-6 bar bis 40 bar
Flexibler Druck und Durchfluss	Zahlreiche Optionen	35-40 bar und bis 90 lit/min
Stellt Wasser, Chemikalien und Desinfektionsmittel bereit	Alles-in-einem-Konzept	Flexibel
Hygienisches Design	Ermöglicht Aufstellung im Produktionsraum	Leicht zu reinigen
Frequenz-gesteuerte Pumpe	Optimaler Energieverbrauch	Niedrige Arbeitskosten

Technische Angaben Lagafors® Niederdruckszentrale LWP 40 CB	
Modell	LWP 4070 CB
Wasserdruck am Auslass	35-40 bar
Wasserverbrauch	0-70 lit/min
Durchflussmenge, max	90 lit/min
Leistung (23 lit/ver)	3-4 Benutzer
Umgebungstemperatur	5-25 °C
Relative Luftfeuchte, max	95%
Anschlüsse (Innengewinde)	
Wassereinlauf	ISO-G 1 1/4"
Wasserversorgung, Durchfluss	120 lit/min
Wasserversorgung, Druck	3-6 bar
Max. Wassertemperatur	60 °C
Wasserauslass	ISO-G 1"
Luft, Abmessungen	ISO-G 1/4"
Luftdruck	6-8 bar
Luft, Mindestdurchfluss	100 lit/min
Elektrizität	
Spannung	3 x 400 V+N+PE / 50/60 Hz (andere Spezifikationen auf Anfrage)
Strom	11,5 A
Leistung	6 kW
Abmessungen	
Maße BxTxH	640 x 380 x 1290 mm
Gewicht	110 kg

Änderungen vorbehalten. Der Hersteller behält sich das Recht vor, die Spezifikationen ohne Vorankündigung zu ändern.
 - Standardmäßige Alarmfunktion für Wassermangel im Zulauf und Überkapazitäten.
 - Frequenzgesteuerte Pumpen und ausgestattet mit Temperaturalarne.

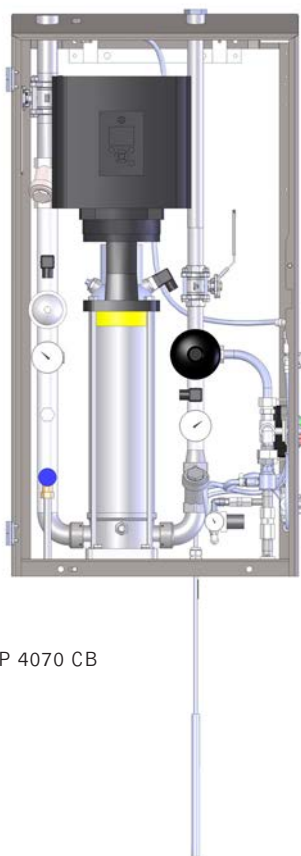

Lagafors® LWP 4070 CB

VARIABLER MEDIENSATELLIT - VMS II-DC / S / D / T



Lagafors® Variabler Mediensatellit VMS II-DC ist eine weiterentwickelte und verbesserte Version des Vorgängers VMS-DC. Die Abmessungen der Einheit wurden verringert und die Servicefreundlichkeit verbessert. Bei der Einheit handelt es sich um eine hygienisch gestaltete Satellitenstation aus Edelstahl für die Wasserspülung, das Aufbringen von Chemikalien sowie die Desinfizierung. VMS II-DC wird im Produktionsraum oder in der Küche an der Wand montiert und ist für einen Wasserdruck zwischen 10 und 160 bar ausgelegt. Die Satellitenstation hat deutlich gekennzeichnete Saugschläuche für Chemikalien und Desinfektionsmittel. Mit einem einfachen Handgriff schaltet der Anwender zwischen verschiedenen Medien um. Tragbare Kanister mit Chemikalienkonzentrat werden in der Nähe der Satellitenstation untergebracht. An die VMS II-DC-Einheit wird Druckluft angeschlossen. Für eine vergrößerte Kapazität ist VMS II-DCT erhältlich, an der mit bis zu drei unterschiedlichen Chemikalien gearbeitet werden kann (z. B. alkalische Chemikalie, saure Chemikalie und Desinfektionsmittel).

5 Jahre Garantie unter "Lagafors Limited Warranty".

VMS II-DC umfasst:

- Kugelventile für Wasser, Chemikalien und Luft
- Saugschläuche für Chemikalien und Desinfektionsmittel
- Chemikalien-/Desinfektionsmittelinjektor aus säurefestem Edelstahl
- aufmachbare Abdeckung aus Edelstahl für einfache Wartung

Eigenschaften	Vorzüge	Fakten
Edelstahlkonstruktion	Hygienisches und robustes Material	Geeignet für Nahrungsmittelverarbeitungsbetriebe und Restaurants
Ansaugschläuche	Einfacher Wechsel zwischen verschiedenen Reinigungsmitteln	Zeitsparend
Einfach zu installieren und anzuschließen	Zeiteffektiv	Geringere Installationskosten
Wenige Teile	Zeit- und kosteneffiziente Wartung	Geringe Wartungskosten

Technische Angaben Lagafors® Variabler Mediensatellit VMS II-DC / S / D / T

Medienzufuhr		10 - 25 bar	35 - 45 bar	60 - 160 bar
Wasser	Anschluss	ISO-G 3/8" Innengewinde		
	Druck	10-25 bar	35-45 bar	60-160 bar
	Durchfluss, max	35 lit/min	30 lit/min	25 lit/min
Luft (Zentrale Zuführung mit Rückschlagventil ist empfehlenswert)	Anschluss	ISO-G 3/8" Innengewinde		
	Druck	6-8 bar		
	Durchfluss, min	100 lit/min		
Abgehende Medien				
Wasser / Chemikalie / Desinfektionsmittel		Schnellkupplungen		
Abmessungen				
Maße BxTxH		320 x 110 x 340 mm		

Änderungen vorbehalten. Der Hersteller behält sich das Recht vor, die Spezifikationen ohne Vorankündigung zu ändern.
Die Einheit ist in drei Ausführungen erhältlich. S = eine Chemikalie, D = zwei Chemikalien (wird als Standard empfohlen), T = drei Chemikalien.

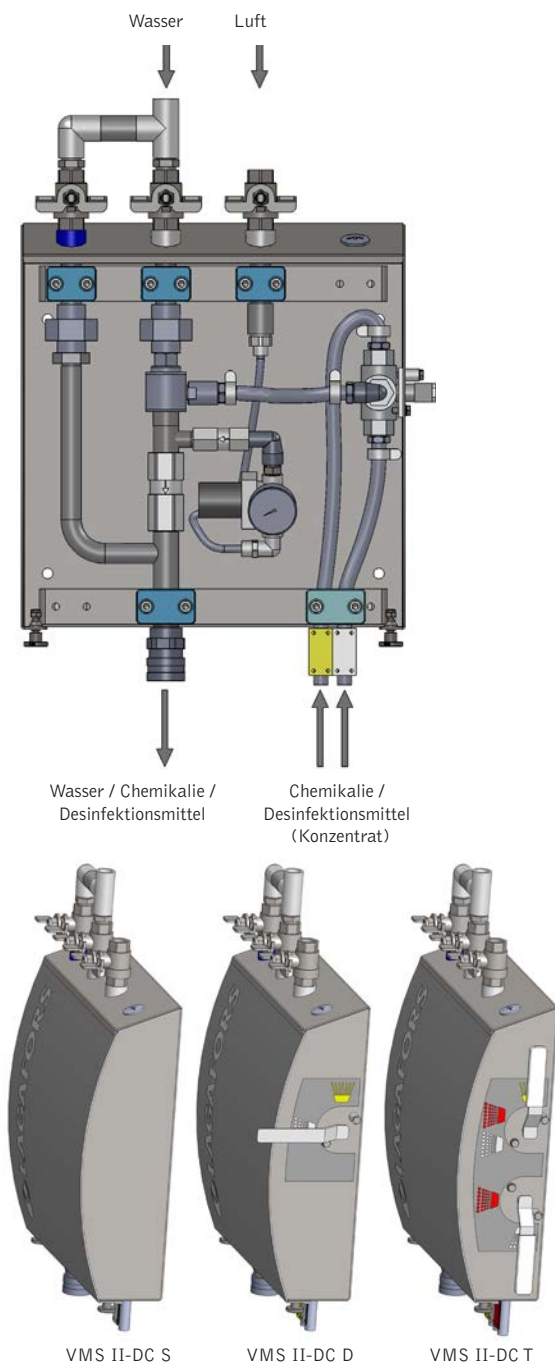

Schlauchrolle und Kanisterhalter (Zubehör). Schlauchrolle zur Verlängerung der Lebensdauer des Schlauchs und für bessere Hygiene.



NIEDERDRUCKINJEKTOR - CDE II S / D / T



Lagafors® Niederdruckinjektor CDE II (Chemical dosing equipment), ist eine funktionelle Einheit zum kostengünstigen Spülen mit Wasser und Aufbringen von Schaum/Chemikalien. CDE II wird im Produktionsraum/Küche an der Wand montiert und ist auf einen Wasserdruck zwischen 4 und 8 bar angepasst. Mit einem einfachen Handgriff schaltet der Benutzer zwischen verschiedenen Medien um. Tragbare Kanister mit Chemikalienkonzentrat werden in Nähe der Satellitenstationen untergebracht. An die CDE II-Einheit wird Druckluft angeschlossen. Die Einheit wurde für Bereiche entwickelt, für die hohe Hygieneanforderungen bestehen, aber kein erhöhter Wasserdruck benötigt wird. Bis zu drei unterschiedliche Dosierungen sind möglich.

CDE II komplette besteht aus:

- Edelstahl Chemikalieninjektor.
- Kugelventil zur Auswahl von Wasser oder Chemikalie.
- Schlauchhalter.
- 20 m Schlauch und Schaumlanze.

Eigenschaften	Vorzüge	Fakten
Einfache Funktion	Geringe Kosten	Wirtschaftliche Einsparungen
Alles in einem	Chemikalien und Wasser in derselben Einheit	Zeitsparend
Leicht montier- und anschließbar	Zeiteffektiv	Geringe Installationskosten
Wenige Teile	Zeit- und kosteneffektiver Service	Reduzierte Unterhaltskosten

Technische Angaben Lagafors® Niederdrucksinjektor CDE II			
Modell	CDE II-S	CDE II-D	CDE II-T
Wassereinlass (Innengewinde)			
Wasserdruck		4-8 bar	
Abmessungen		ISO-G 1/2"	
Lufteinlass (Innengewinde)			
Luftdruck (Zentrale Zuführung mit Rückschlagventil ist empfehlenswert)		6-8 bar	
Minstdurchfluss		50 lit/min	
Abmessungen		ISO-G 1/4"	
Dosierung			
Reinigungsmittel* 1	ca 4-6%		
Desinfektionsmittel*		ca 1-2%	
Reinigungsmittel* 2			ca 4-6%
Abmessungen			
Maße BxTxH	320 x 110 x 340 mm		

Änderungen vorbehalten. Der Hersteller behält sich das Recht vor, die Spezifikationen ohne Vorankündigung zu ändern.

* Werkseinstellungen können abhängig von örtlichen Voraussetzungen wie Wasserdruck oder Chemikalienviskosität etc. nachjustiert werden müssen.

- Wasserversorgungsdruck und Dosierung beeinflussen die Schaumqualität. Verwenden Sie einen Spülschlauch mit einer Weite von mindestens 3/4" und einer maximalen Länge von 20 Metern.

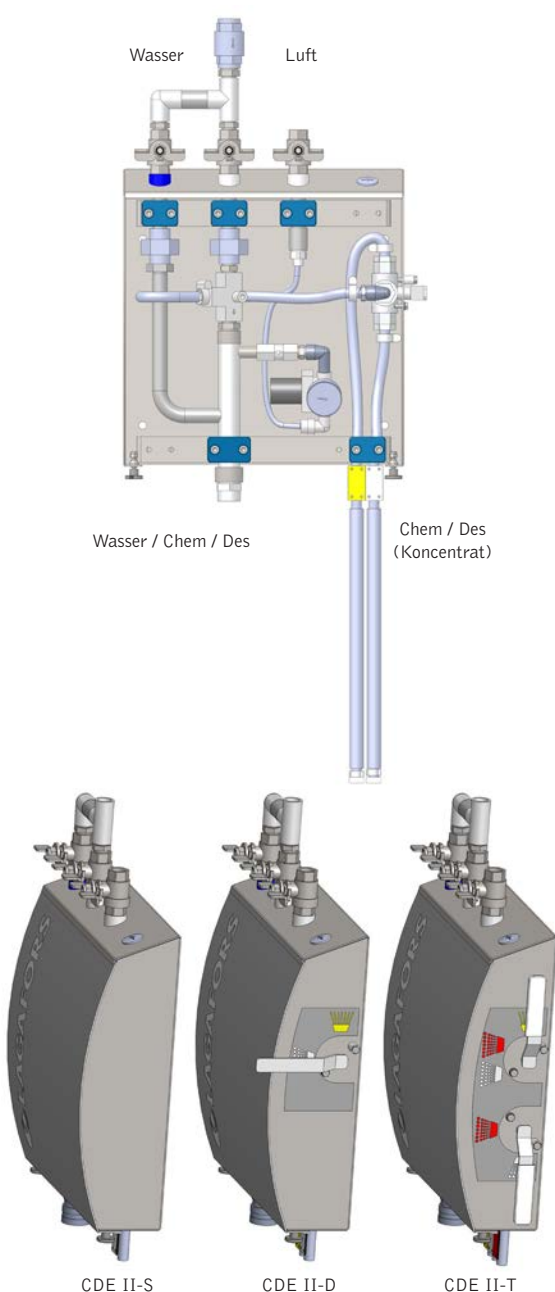

Zubehör, das inclusive ist

Schlauchhalter
(Art.-Nr. 14002)
im Lieferumfang enthalten.

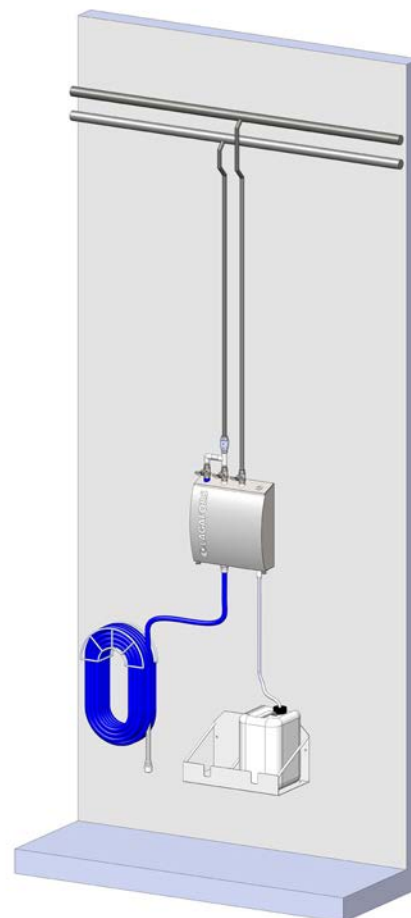

Installationsbeispiel. Cannisterhalter ist optional.
Federbelastete Schlauchtrommeln werden
empfohlen, wenn es erstreckt Schlauch Leben
und eine bessere Hygiene.

MOBILE NIEDERDRUCKEINHEIT - LWP-M II



Die Mobile Niederdruckeinheit LWP-M II von Lagafors® ist ein vollständig mobiles Reinigungsgerät für das Spülen mit Druckwasser und die Anwendung von Chemikalienschaum und Desinfektionsmittel. LWP-M II ist auf einem Gestell aus Edelstahl aufgebaut, das hinten zwei Lenkrollen für ein einfaches und effektives Verschieben hat. Die Einheit besteht aus einer Frequenzgesteuerte Niederdruckpumpe, einem Kompressor für Druckluft, Injektoren und Saugschläuchen für Chemikalien. Zwei 25-l-Chemikalienbehälter können auf dem Wagen installiert werden, der zudem über Halterungen für den Schlauch und die Reinigungsdüsen ausgestattet ist. Die LWP-M II verfügt über ein nach Hygienemaßstäben konzipiertes Gehäuse aus Edelstahl, das sich zu Wartungszwecken einfach öffnen lässt. Lieferung der Einheit auch ohne Kompressor möglich. Es wird dann an externe Druckluft angeschlossen und dies wird für den täglichen Gebrauch empfohlen.

Die LWP-M II ist besonders geeignet für Reinigungsanwendungen in der Lebensmittelherstellung, z. B. in Schlachthöfe, Fleisch- und Wurstherstellung, Molkereien, Brauereien, in der Fischverarbeitung und Fertiggerichtproduktion, in Großküchen und anderen Betrieben, in denen ein hohes Maß an Hygiene erforderlich ist.

- Der Betriebsdruck beträgt 20-25 bar alternativ 40 bar.
- Mobile Einheit mit einem leichtgängigen Wagen für den einfachen Transport.
- Einfach zu installieren und an die Wasser- und Stromversorgung anzuschließen.
- 20 Meter Schlauch, Spritzpistole und Düsen für Spülen, Schaum und Desinfektion sind im Lieferumfang enthalten.

Eigenschaften	Vorzüge	Fakten
Druckverstärkerpumpe	Größere Reinigungskraft auf Oberflächen	Von 3-6 bar bis max. 25 bar / 40 bar
Mobile Einheit	Geeignet für die Reinigung kleinerer Produktionsstätten	Geringere Investition im Vergleich zu zentralem System
Kompakte Einheit nach dem Prinzip „Ein Gerät für alles“	Flexibel	Möglichkeit der Verwendung unterschiedlicher Reinigungsmittel

Technische Angaben Lagafors® Mobile Niederdruckeinheit LWP-M II		
Modell	LWP-M II 2030	LWP-M II 4025
Ausgangswasserdruck	19 bar + Eingangsdruck (max 25 bar)	40 bar
Wasserverbrauch	0-30 lit/min	0-25 lit/min
Leistung	1 Benutzer	
Umgebungstemperatur	5-25 °C	
Relative Luftfeuchte, max	95%	
Wasseranschlüsse		
Wassereinlass	Schnellkupplung	
Wasserzufuhr, Durchfluss	> 50 lit/min	
Wasserzufuhr, Druck	3-6 bar	
Wassertemperatur, max.	60 °C	
Wasseraustritt	1/2"-Schlauch, 20 meter	
Luft (Externe Alternative)		
Anschluss	Schnellkupplung	
Druck	6-8 bar	
Durchfluss	100 lit / min	
Stromversorgung		
Spannung	3 x 400 V+N+PE / 50/60 Hz (andere Spezifikationen auf Anfrage)	
Stromstärke	11 A	16 A
Leistung	3 kW	5,5 kW
Abmessungen		
Abmessungen	710 x 970 x 1070 mm	710 x 970 x 1230 mm
Gewicht	120 kg	150 kg

Änderungen vorbehalten. Der Hersteller behält sich das Recht vor, die Spezifikationen ohne Vorankündigung zu ändern.

- 50 oder 60 Hz bei Bestellung angeben.

Zubehör, das inclusive ist

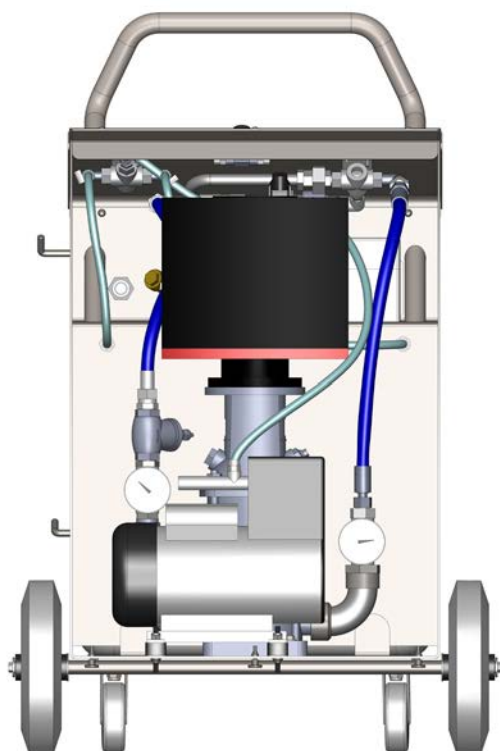

Lagafors® LWP-M 2030



Sprühpistole ST2725,
1/2"-Schlauch, 20 meter.



Düsen zum Spülen (blau), für
Schaum-anwendung (weiss),
Desinfektion (gelb) und spüllanze
(blau).



Option
Mobil mit manueller
Schlauchaufroller.

MOBILE SATELLITENSTATION - MSU – CDE/VMS II-DC



Mit Lagafors® Mobile Satellite Unit (MSU) kann der Kunde eine Satellitenstation (VMS II DC) auf einen Wagen aus Edelstahl stellen, um sie an verschiedenen Entnahmestationen anschließen zu können. Mit der Einheit sind Spülen mit Wasser, Aufbringen von Chemikalien und Desinfektion in Räumen möglich, für die sich eine fest montierte Satellitenstation nicht lohnt. Sie ermöglicht aber auch die freie Chemikalienwahl. Kann in allen Lebensmittelindusbereichen verwendet werden.

Die zugehörige Entnahmestelle wird an der Wand montiert und mit unter Druck stehendem Wasser (10–160 bar) sowie Druckluft versorgt. Der Anschluss der Einheit erfolgt mithilfe einer Schnellkupplung.

Für Kunden mit einem CCS-System kann dieses Gerät als Backup-System oder die Verwendung von alternativen Chemikalien verwendet werden. Kann an alle Satellitenstationen angeschlossen werden.

Die Satellitenstation hat deutlich gekennzeichnete Saugschläuche für Chemikalien und Desinfektionsmittel. Mit einem einfachen Handgriff schaltet der Anwender zwischen verschiedenen Medien um. Tragbare Kanister mit Chemikalienkonzentrat werden auf dem Wagen untergebracht. Der Wagen kann auch mit einer rostfreien Schlauchrolle ausgestattet werden.

Das MSU-Konzept besteht aus:

- Anschlusspunkt für Wasser und Druckluft.
- Wagen aus Edelstahl mit Gummirädern und Anschlussschläuchen für Wasser und Druckluft.
- Beliebiger CDE- oder VMS-II DC-Satellitenstation.
- Beliebigen Schlauchset mit Düsen.
- Die Schlauchtrommel kann optional auf dem Wagen montiert werden.

Eigenschaften	Vorzüge	Fakten
Edelstahlkonstruktion	Hygienisches und robustes Material	Geeignet für Nahrungsmittelverarbeitungsbetriebe und Restaurants
Mobil	Abdeckung großer Flächen	Geringe Investitionskosten
Einfach zu installieren und anzuschließen	Zeiteffektiv	Geringere Installationskosten
Alles-in-einem	Alles auf einem Wagen	Komplette Hygienestation

Technische Angaben Lagafors® Mobile Satellitenstation - MSU – CDE/VMS II-DC			
Medienzufuhr,		CDE 3-8 bar	VMS II DC 10-160 bar
Wasser	Anschluss	2 m Schlauch mit Schnellkupplung	
	Druck	3-8 bar	10-160 bar
Luft (Zentrale Zuführung mit Rückschlagventil ist empfehlenswert)	Anschluss	ISO-G 3/8" Innengewinde	
	Druck	6-8 bar	
	Durchfluss, min	100 lit/min	
Abgehende Medien			
Wasser / Chemikalie / Desinfektionsmittel		Schnellkupplungen	
Abmessungen			
Maße BxTxH		600 x 910 x 1140 mm	

Änderungen vorbehalten. Der Hersteller behält sich das Recht vor, die Spezifikationen ohne Vorankündigung zu ändern.
Für weitere technische Informationen, siehe die Datenblätter für VMS II DC und CDE.

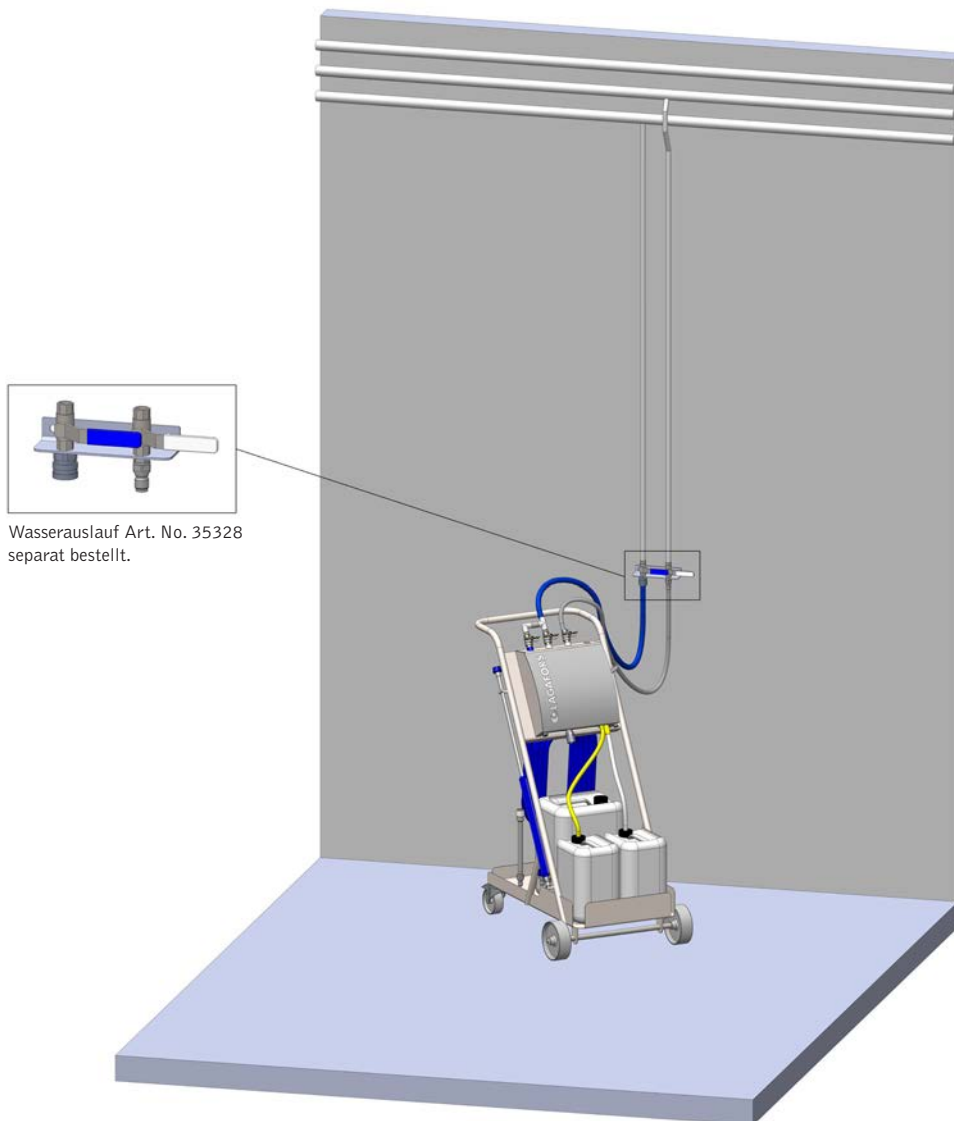

AUTOMATISCHES REINIGUNGSSYSTEM - ACS II

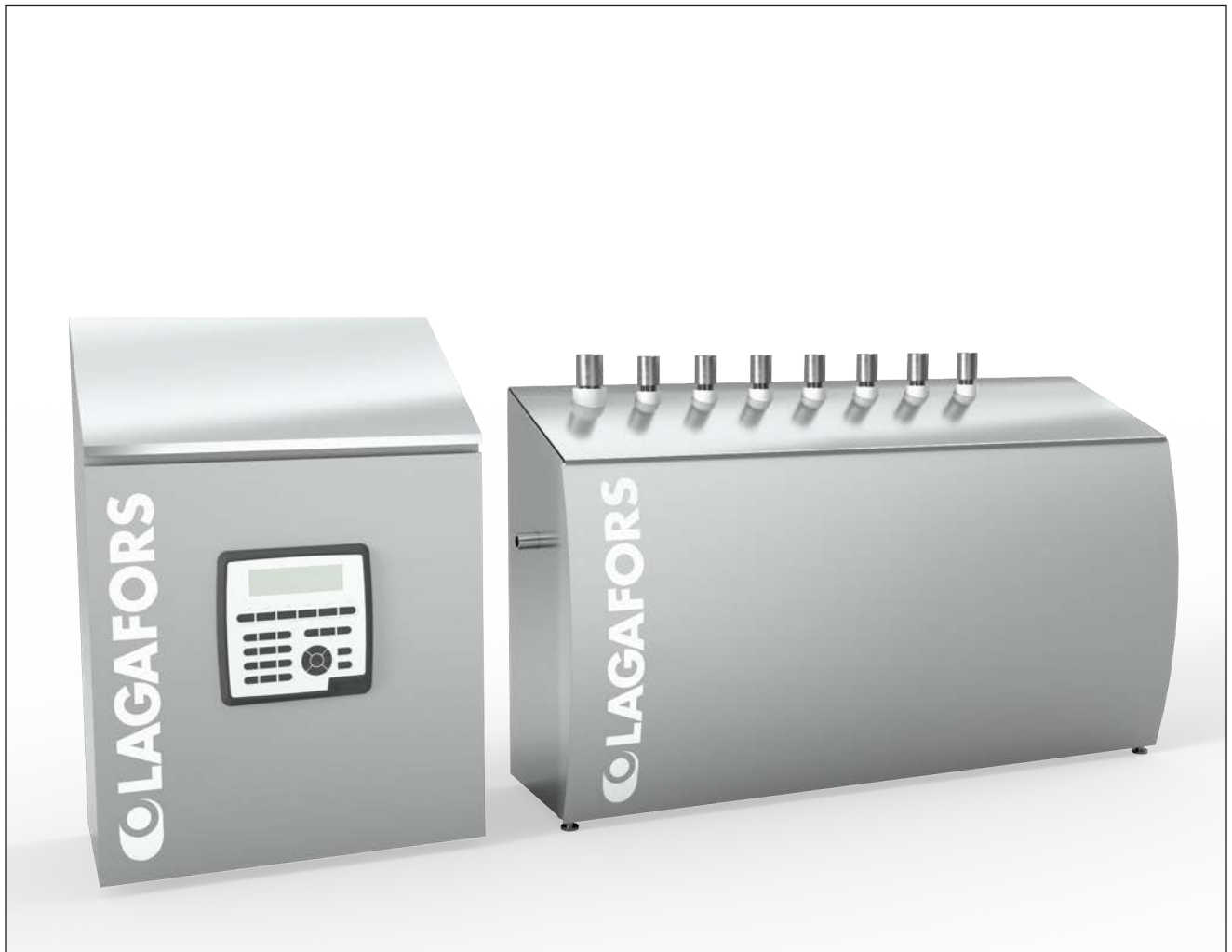

Das automatische Reinigungssystem ACS II von Lagafors® besteht aus einer Steuereinheit und Ventileinheiten für Wasser, Reinigungsmittel- und Desinfektionsmittellösungen. Das System ist für die automatische Reinigung aller Arten von Förderbändern, Hebebändern usw. ausgelegt. Die Bauweise basiert auf der bekannten Baureihe der VMS II Unterstationen von Lagafors und wurde unter Hygienegesichtspunkten an die Lebensmittel verarbeitende Industrie angepasst.

Das ACS-System ist sowohl für den Anschluss an jede Druckwassereinheit als auch an die Dosierungszentrale VCC II für Reinigungsmittel- und Desinfektionsmittellösungen von Lagafors bereit. Die Einheit ist benutzerfreundlich und einfach zu bedienen und zu warten. Das System liefert dem Kunden gleichmäßige Reinigungsergebnisse und damit bessere Hygiene und weniger Zeitaufwand sowie einen geringeren Wasser-, Reinigungsmittel- und Desinfektionsmittelverbrauch. Das ACS-System kann auch an die Spülkonsole SSB von Lagafors® (auf Seite 46) angeschlossen werden und diese steuern. Eine externe Steuerung der Ventilstationen ist ebenfalls möglich.

Die ACS-Einheit besteht aus den folgenden Komponenten:

- Schaltkasten aus Edelstahl mit einer Siemens PLC und Steuerungsdisplay. Sowie AS-i-Buskommunikation.
- Ventilschrank aus Edelstahl mit Drehantrieb für die Regelung des Wasserdurchflusses.
- Ventilschrank aus Edelstahl (Combi) mit Drehantrieb für Wasser, Chemikalien und Desinfektionsmittel. Verringerte Kosten für Material und Rohrleitungen bei jedoch etwas längerem Reinigungszyklus.

Eigenschaften	Vorzüge	Fakten
Einfache Montage und Anschluss	Zeiteffizient	Geringe Installationskosten
Intelligente, hygienische Ausführung	Einfache Reinigung	Exzellente Hygieneaspekte
„Ein Gerät für alles“-Prinzip	Spülung, Schaumreinigung, Desinfektion	Ausgezeichnete und gleichbleibende Reinigungsergebnisse
Zeitoptimierung je Band	Zeitersparnis	Geringerer Materialverbrauch
„Start-and-Go“-Prinzip	Minimale Anforderungen an die Handhabung	Umfassende Arbeitseinsparungen

Technische Angaben Lagafors® Automatisches Reinigungssystem ACS II				
Modell	ACS II Schaltkasten	ACS II Wasser	ACS II Combi	
Versorgungsanschlüsse (Innengewinde)				
Elektrische Nennleistung	230 V			
Wasser, Druck		10-50 bar	10-50 bar	
Wasser, Durchfluss		10-150 lit/min	10-150 lit/min	
Wasser, Abmessungen		ISO-G 3/4"	ISO-G 3/4"	
Reinigungsmittellösung, Druck			6-8 bar	
Reinigungsmittellösung, Durchfluss			6-15 lit/min	
Reinigungsmittellösung, Abmessungen			ISO 1/2"	
Desinfektionsmittellösung, Druck			6-8 bar	
Desinfektionsmittellösung, Durchfluss			6-15 lit/min	
Desinfektionsmittellösung, Abmessungen			ISO 1/2"	
Luft, Druck			6-8 bar	
Luft, Durchfluss			50-200 lit/min	
Luft, Abmessungen			ISO 1/4"	
Abgehende medien	7 x ISO 1/2" innengewinde		5 x ISO 1/2" innengewinde	
Abmessungen				
Maße BxTxH	820 x 185 x 455 mm			

Änderungen vorbehalten. Der Hersteller behält sich das Recht vor, die Spezifikationen ohne Vorankündigung zu ändern.

Empfehlungen:

- Wir empfehlen eine maximale Länge von 30 Metern zwischen den Reinigungsmittel-/Desinfektionsmittelanschlüssen der Ventil station und dem zu reinigenden Objekt.
- Durch eine drehbare Konsole kann der Reinigungseffekt und die Wassereinsparung zusätzlich gesteigert werden. Nähere Informationen sind dem gesonderten Produktblatt zu entnehmen.
- Steuerschränke und Ventilstationen sind für einen Vielleiteranschluss oder für den Anschluss über ein AS-i-BAS-System erhältlich. Spezifizierung erfolgt bei der Bestellung. Kabel werden auf Anfrage angeboten.

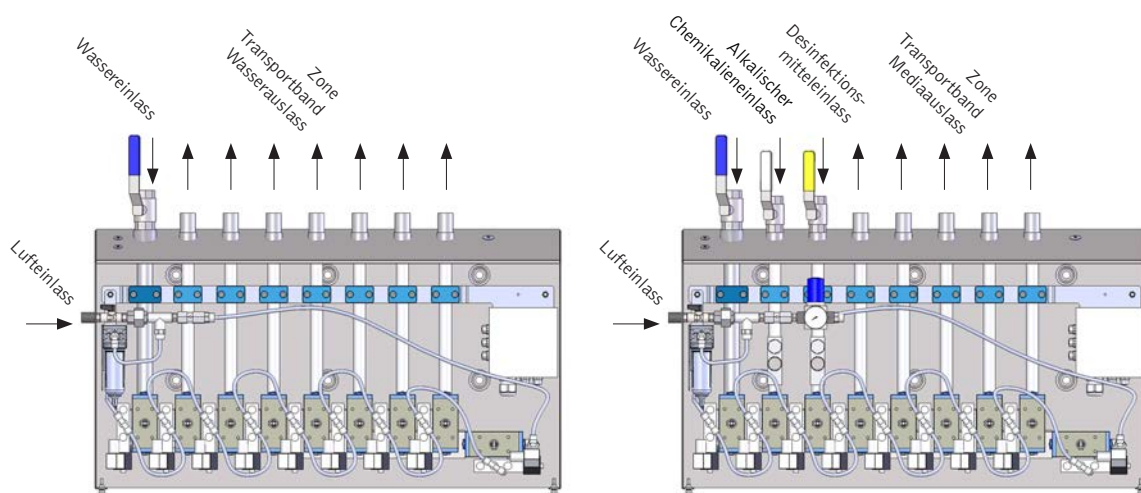

STATIONÄRE SPÜLRAMPEN - SSB

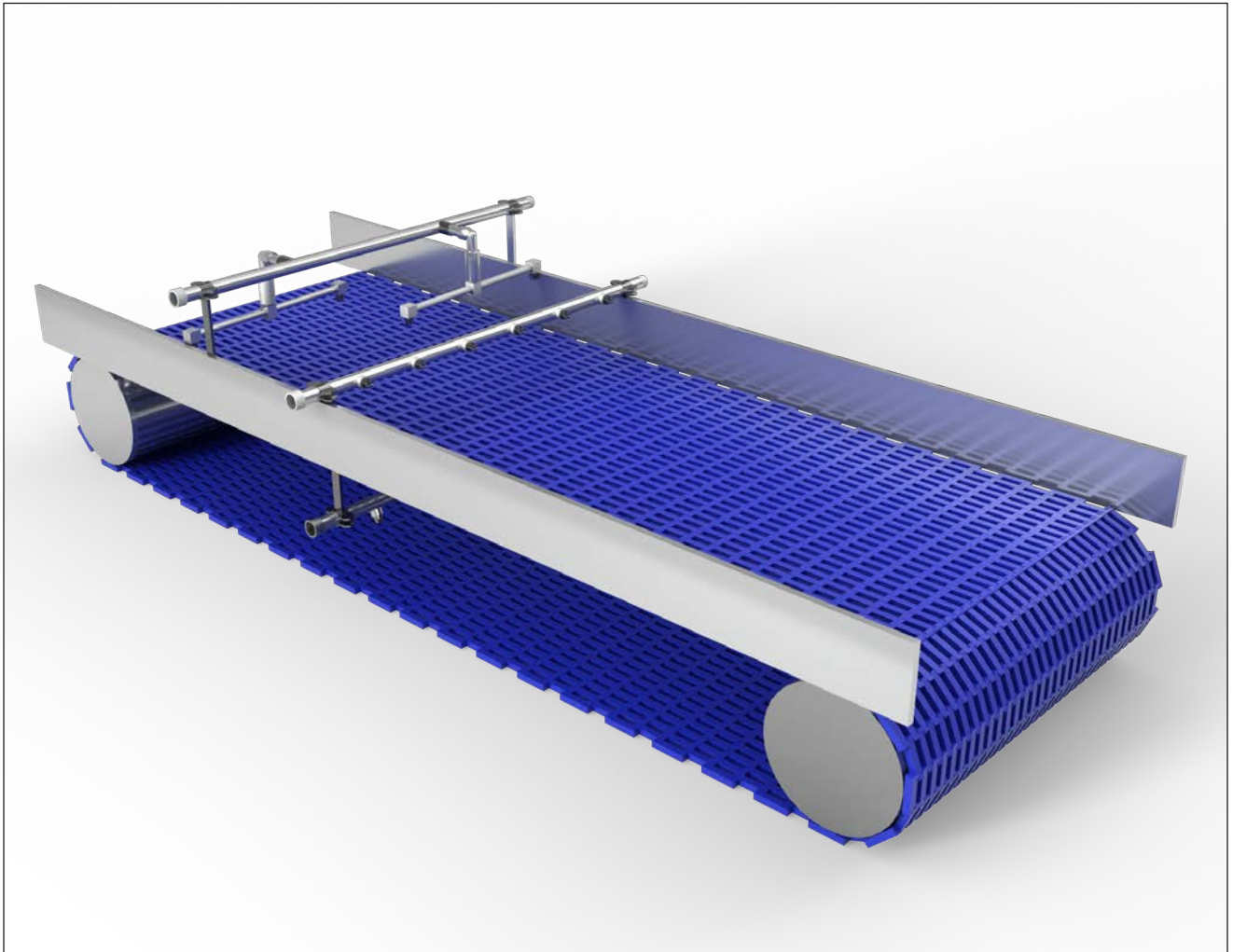

Lagafors® Stationäre Spülrampen SSB (Stationary Spray Bar) wurden für die effektive Reinigung von Transportbändern, Überbringern oder anderen beweglichen Gegenständen in der Lebensmittelindustrie entwickelt. Sie können über einen gewöhnlichen Spülschlauch mit Medien aus einer Satellitenstation versorgt werden oder, wie wir empfehlen, über Rohre an Lagafors® Automatisches Reinigungssystem (Automatic Cleaning System, ACS II, siehe gesondertes Produktblatt) angeschlossen werden. Die Produktserie ist in zwei Hauptgruppen eingeteilt: feste und rotierende Rampen.

Rotierende Rampen für die Wasserspülung erhöhen die Reinigungsleistung und verringern den Wasserverbrauch. Feste Rampen können überall, vor allem aber an engen Orten (z. B. in der Innenseite des Bandes) verwendet werden. Auch zum Aufbringen von Chemikalien und Desinfektionsmitteln, die als Schaum aufgetragen werden, werden feste Rampen verwendet.

- Feste Punkte für Wasser, Chemikalien und Desinfektionsmittel.
- Rotierende Rampen zur Wassereinsparung und für erhöhte Leistung.
- Deckt alle Abmessungen zwischen 200 mm und 800 mm ab. (Auch größere Abmessungen stehen zur Verfügung)

Eigenschaften	Vorzüge	Fakten
Bändern Spülen (festes, rotierende)	100 % Deckung	Maximiertes Hygieneergebnis
Bändern Spülen (festes, rotierende)	Reduzierter Arbeitseinsatz	Geringere Kosten
Feste Spülrampe	Erfordert wenig Platz	Gut in engen Räumen
Rotierende Spülrampe	Erhöhte Reinigungsleistung	Geringerer Wasserverbrauch

Technische Angaben Lagafors® Stationäre Spülrampen SSB			
Modell	Feste Spülrampe, Wasser	Rotierende Spülrampe, Wasser	Feste Schaumrampe
Anschlüsse (Innengewinde)			
Zufließende Medien	1/2"		
Abmessungen			
Rohre	26,9 mm		
Zerstäubungswinkel			
Düsen / Abstand	65° / C = 80-95 mm (empfohlen)	15° / B = 50-100 mm	40° **
Düsen / Abstand	80° / C = 65-80 mm		

Änderungen vorbehalten. Der Hersteller behält sich das Recht vor, die Spezifikationen ohne Vorankündigung zu ändern.

Erklärung:

A = Bandbreite

B = Empfohlener Spülabstand rotierende Spülrampe

C = Empfohlener Spülabstand feste Spülrampe

* Rohrhalter sowie Düsen sind nicht enthalten und separat zu bestellen!

** Für die Optimierung der Schaum Rampe kontaktiert Lagafors oder Lagafors Händler.

Doppelrampeneinbausatz (oben und unten) separat bestellen, Art. Nr. 35329.

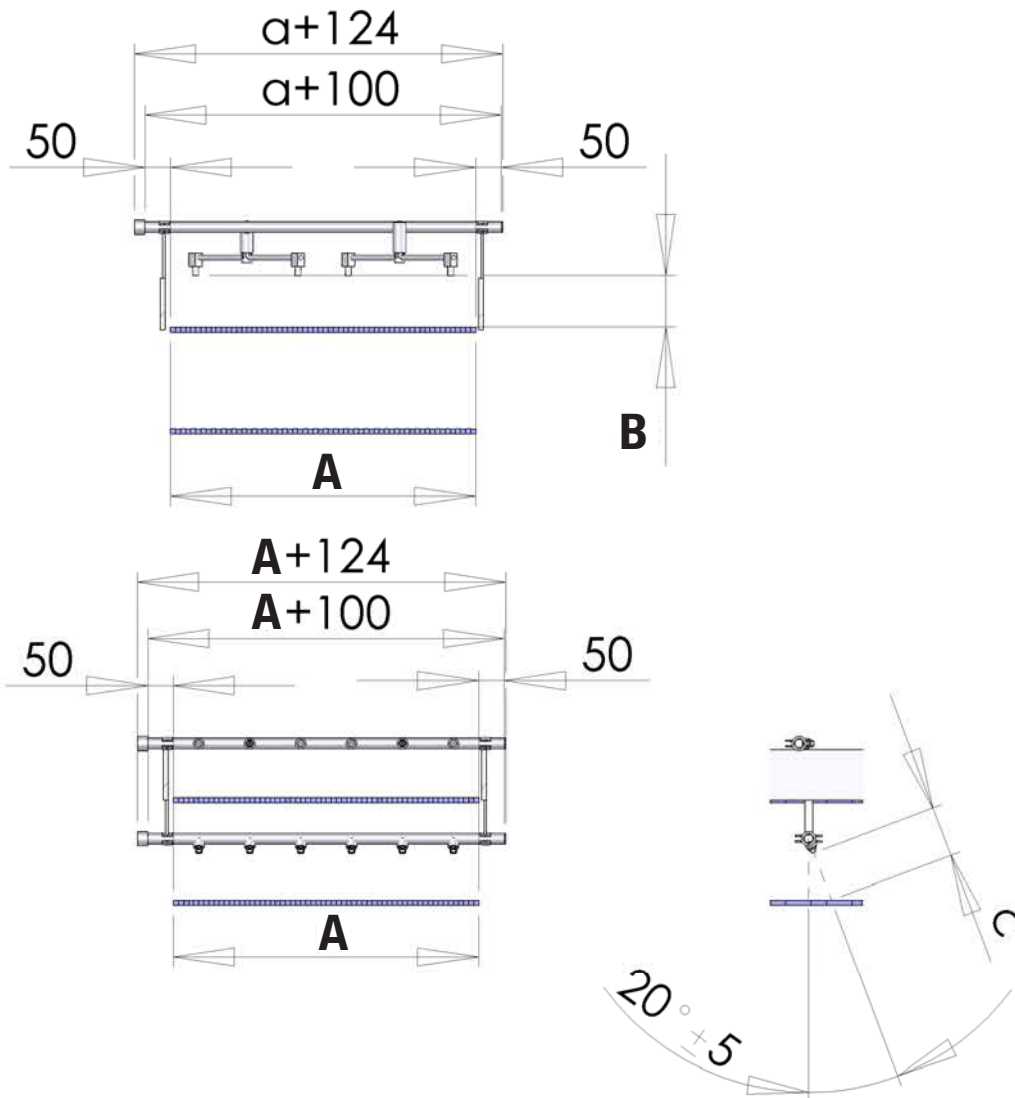

NIEDERDRUCKWASSERPUMPE - LWP CBA



Lagafors® Niederdruckwasserpumpe LWP CBA (Low Water Pressure, Combi Booster Automatic) wurde entwickelt für die automatische Reinigung von Produktionsausrüstungen der Lebensmittelindustrie (wie z. B. Transportbänder, Kühlgeräte, Gefriergeräte, Kochschränke, Räucherschränke, Bratautomaten). Das einzigartige hygienische Design von Lagafors ermöglicht die Aufstellung der Einheit im Produktionsraum. Außerdem kann Sie durch eine eingebaute Satellitenstation mit Anschlüssen für Wasser, Chemikalien und Desinfektionsmittel ergänzt werden. Dadurch ist OPC (Open Plant Cleaning) in der näheren Umgebung (Radius maximal 30 Meter) möglich. Die Einheit ist in vier verschiedenen Druck-/Durchflussversionen erhältlich und mit pneumatisch betätigten Ventilen ausgestattet, die eine Steuerung über die SPS und das Bedienfeld des Kunden ermöglichen. Eine separate SPS-Steuerung für die Einheit kann auf Anfrage angeboten werden.

- Betriebsdruck bis zu 40 bar
- Durchfluss bis zu 200 lit/min
- Automatisches und flexibles System
- In VMS II-DC integrierbar
- Lieferung erfolgt mit hygienisch designten Schrank
- Wandmontierte Einheit
- Der Verteilersatellit ACS II kann zur Auswahl verschiedener Zonen oder zum Waschen von Objekten verwendet werden.

Eigenschaften	Vorzüge	Fakten
Erhöht den Druck der ausfließenden Medien	Bessere Reinigungsenergie auf Flächen	Ab 3 bar bis zu 40 bar
Flexibel bei Druck und Durchfluss	Mehrere Wahlmöglichkeiten	Ab 40 bar und bis zu 200 lit/min
Stellt Wasser, Chemikalien und Desinfektionsmittel bereit	Alles-in-einem-Konzept	Flexibel
Hygienisches Design	Ermöglicht Aufstellung im Produktionsraum	Leicht zu reinigen
Stromanschlussdose mit Klemmen	Steuerung von kundenseitiger SPS	Geringe Investition
Automatisch und für unterschiedliche Applikationen geeignet	Qualitäts- und Ressourcenoptimierung	Spart Zeit, Wasser, Chemikalien und sorgt für Qualitätssicherung

Technische Angaben Lagafors® Niederdruckwasserpumpe LWP CBA				
Modell	LWP CBA 10100	LWP CBA 10200	LWP CBA 20150	LWP CBA 4070
Wasserdruck am Auslass	10-12 bar	10-12 bar	20-25 bar	35-40 bar
Wasserverbrauch	100 lit/min	200 lit/min	150 lit/min	70 lit/min
Durchflussmenge, max	130 lit/min	240 lit/min	165 lit/min	90 lit/min
Umgebungstemperatur	5-25 °C			
Relative Luftfeuchte, max	95%			
Anschlüsse (Innengewinde)				
Wassereinlass	ISO-G 1 1/4"	ISO-G 1 1/2"	ISO-G 1 1/4"	
Wasserversorgung, Durchfluss	150 lit/min	300 lit/min	180 lit/min	120 lit/min
Wasserversorgung, Druck	3-6 bar			
Max. Wassertemperatur	60 °C			
Wasserauslass	ISO-G 1"	ISO-G 1 1/4"	ISO-G 1"	
Luft, Abmessungen	ISO-G 1/4"			
Luftdruck	6-8 bar			
Luft, Mindestdurchfluss	400 lit/min			
Elektrizität				
Spannung (andere Spezifikationen auf Anfrage)	3 x 400 V+N+PE / 50 Hz		3 x 400 V+N+PE / 50/60 Hz	
Strom	6 A	10 A	15 A	
Leistung	2,2 kW	4 kW	7,5 kW	
Die Steuerung des Gerätes	Nach dem Schaltplan			
Abmessungen				
Maße BxTxH	640 x 380 x 1290 mm	830 x 410 x 1400 mm	640 x 380 x 1290 mm	
Gewicht	140 kg	200 kg	175 kg	

Änderungen vorbehalten. Der Hersteller behält sich das Recht vor, die Spezifikationen ohne Vorankündigung zu ändern.

- Die Einheiten sind mit und ohne eingebaute Satellitenstation erhältlich.

- Die CBA-Einheit ist mit bis zu 3 Chemikalien erhältlich.

Lagafors® LWP CBA 20150 inkl. Satellit.

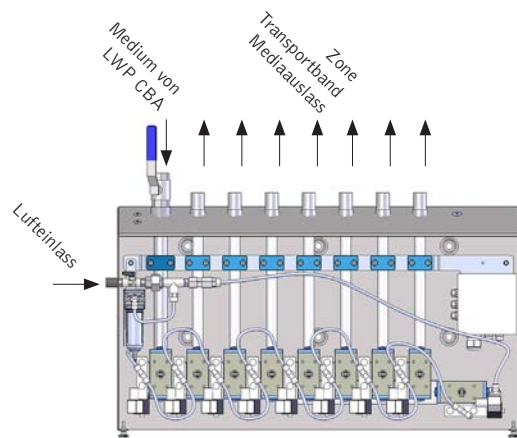
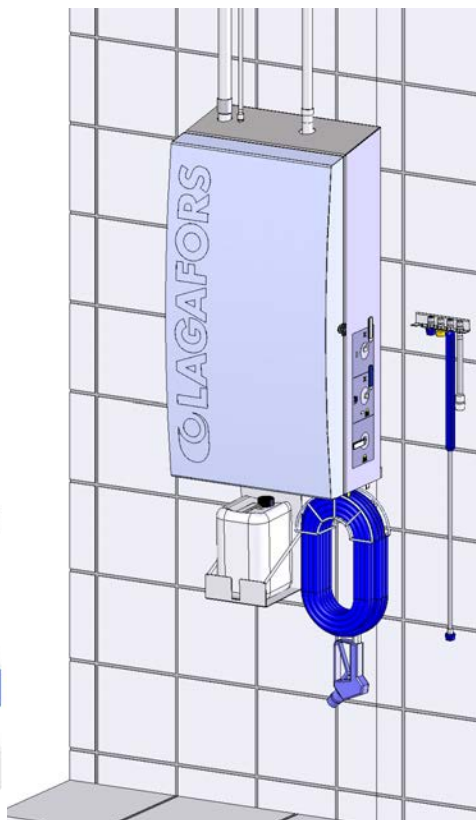
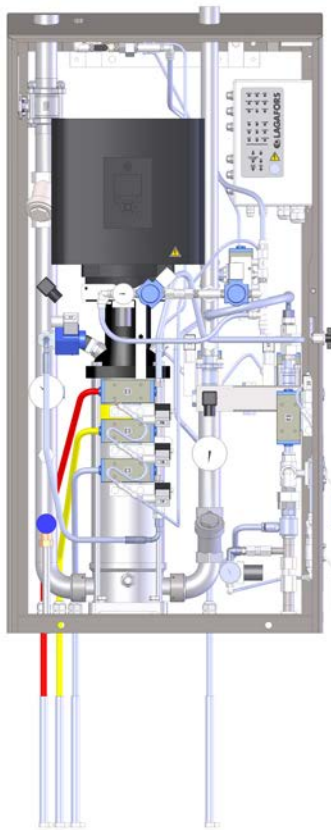

Lagafors® ACS II, automatischer Verteilungssatellit.

- Das Gerät ist ausgestattet.
Option zur Messung von Werten wie:
- Chemischer Fluss
 - Wasserdurchfluss / Wassertemperatur
 - Wasserdruck

BODEN VERSCHÄUMUNGSEINHEIT - FFU II



Lagafors® Floor Foaming Unit (FFU II) ist eine hygienisch gestaltete Station, die an eine Lagafors® Zentraleinheit VCC, CCU oder normalen Wasserleitungsdruck angeschlossen wird. Beim Anschluss der Wasserleitung (dezentrale Einheit) wird zum Mischen aus dem direkt im Anschluss an die Einheit aufgestellten Kanister ein Injektor verwendet. Die Einheit wurde zum Auftragen von Schaumchemikalien auf einen Fußbodenbereich zwischen verschiedenen Hygienezonen (z. B. einen Durchgang oder eine Schleuse) entwickelt, um die Verteilung von Bakterien zu reduzieren. Die FFU II-Einheit ist vollständig aus Edelstahl hergestellt. Die Zeiteinstellung muss nur ein Mal erfolgen, anschließend wird die Einheit mit einem einfachen Tastendruck gestartet.

Die FFU-Einheit besteht aus:

- Gehäuse aus Edelstahl mit geneigter Abdeckung für erhöhte Hygiene.
- Zeitrelais für optimale Einstellung.
- Die Lieferung erfolgt mit Schaumrampe und 5 m Anschlusschlauch.

Eigenschaften	Vorzüge	Fakten
Leicht montier- und anschließbar	Zeiteffektiv	Niedrigere Installationskosten
Durchdachtes Design	Leicht zu reinigen	Aus hygienischer Perspektive gut
"Alles in einem"-Prinzip	Einstellbare Auftragedauer	Optimale Hygiene zu minimalen Kosten

Technische Angaben Lagafors® Boden Verschäumungseinheit FFU II

Anschlüsse (Innengewinde)	FFU II-C	FFU II-DC
Wasser 4-8 bar		ISO-G 3/8"
Luft 6-8 bar		ISO-G 3/8"
Alkalischen Chemikalien 6-8 bar (von VCC/CCU)	ISO-G 3/8"	
Luft 4 bar (von VCC/CCU)	ISO-G 3/8"	
Elektrizität		
Spannung	1 x 230 V+N+PE	
Abmessungen		
Maße BxTxH	320 x 110 x 340 mm	

Änderungen vorbehalten. Der Hersteller behält sich das Recht vor, die Spezifikationen ohne Vorankündigung zu ändern.

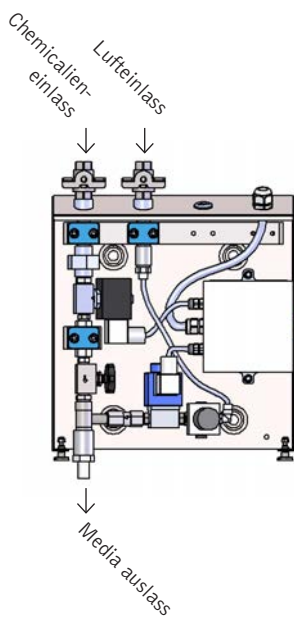

FFU II-C

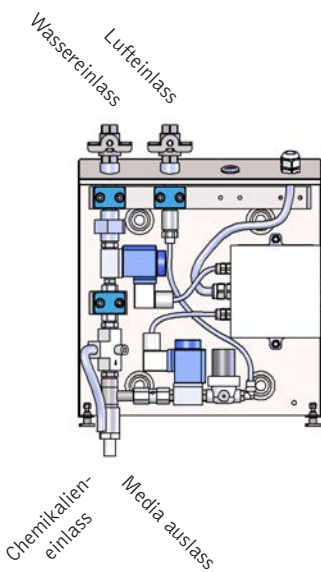

FFU II-DC



FFU II-C

SCHLAUCHSATZ

Spritzpistole und Schlauchsatz-kit

Kompletter Schlauchsatz mit Spritzpistole, 15 - 30 Meter langem 1/2"-Schlauch, Edelstahlkupplungen und schlauchnippel für den Anschluss an die Lagafors® VMS II-Satellitenstation. Der Schlauchsatz umfasst einen flexiblen 1/2"-Niederdruckschlauch für Drücke unter 50 bar und einen verstärkten 1/2"-Einstahlschlauch für Drücke bis 80 bar.

Beschreibung
< 50 bar
Spritzpistol schlauch-kit, 15 m
Spritzpistol schlauch-kit, 20 m
Spritzpistol schlauch-kit, 25 m
Spritzpistol schlauch-kit, 30 m
< 80 bar
Spritzpistol schlauch-kit, 15 m
Spritzpistol schlauch-kit, 20 m
Spritzpistol schlauch-kit, 25 m
Spritzpistol schlauch-kit, 30 m



Kugelventil und Schlauchsatz-kit

Kompletter Schlauchsatz mit Niederdruckkugelventil, 15 - 30 Meter langem 1/2"-Schlauch, Edelstahlkupplungen und schlauchnippel für den Anschluss an die Lagafors® VMS II-Satellitenstation.

Beschreibung
< 25 bar
Niederdruckkugelventil schlauch-kit, 15 m
Niederdruckkugelventil schlauch-kit, 20 m
Niederdruckkugelventil schlauch-kit, 25 m
Niederdruckkugelventil schlauch-kit, 30 m



SCHLAUCHROLLE / BODENSTÄNDER

Lagafors® Schlauchrolle

Professionelle federbelastete Schlauchrolle aus Edelstahl für 15, 20, 25 bis 30 Meter Schlauch. Ausgestattet mit einer beweglichen Halterung für die Installation der Rolle auf engem Raum oder an der Decke.

Art. Nr.	Beschreibung
17870	Schlauchrolle für VMS II, 15/20 m
17875	Schlauchrolle für VMS II, 25/30 m
34242	Winkelhalterung, klein
34243	Winkelhalterung, gross

Technische Merkmale	
Max. Betriebsdruck	150 bar
Anschluss	1/2" Innengewinde
Material	Edelstahl
Maße BxTxH	560 x 203 x 550 mm 575 x 488 x 550 mm

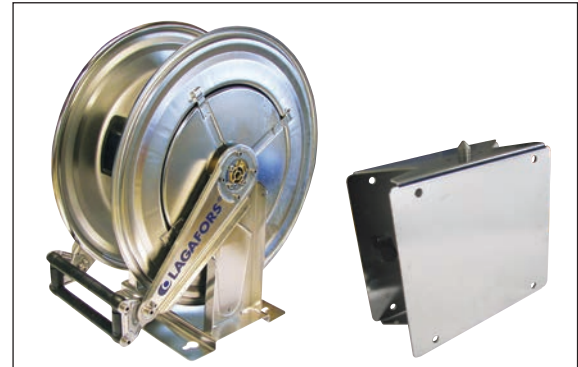

Edelstahlständer für Satellitenstation

Edelstahlständer für VMS II und Schlauchtrommel. Wird verwendet, um Wände vor Durchstechen oder bei der Installation in einem Raum zu schützen, in dem keine Wand verfügbar ist.

Technische Merkmale	
Material	Edelstahl
Max. Belastung	40 kg
Maße BxTxH	300 x 200 x 2440 mm



SCHLAUCHHALTER / KANISTERHALTER / DÜSEN & LANZEN

Schlauchhalter

Schlauchhalter aus Edelstahl zum Aufhängen von Schläuchen an einer Satellitenstation oder am Wagen. Robust und hygienisch.

Eigenschaften - Vorteile - Fakten

- Rostfrei
- hygienisches Material
 - spart Zeit und Kosten für Ersatzteile und erhöht die Hygiene

Beschreibung	Schlauchlänge
Schlauchhalter, RF klein	30 m, 1/2" schlauch
Schlauchhalter, RF klein	25 m, 3/4" schlauch

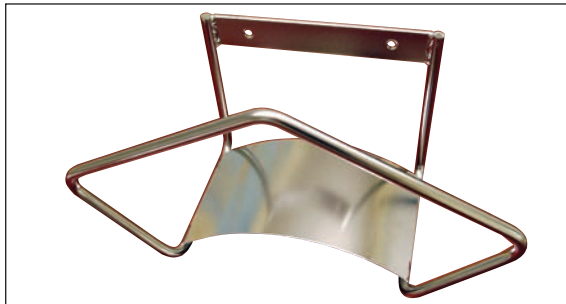

Kanisterhalter

Kanisterhalter aus Edelstahl zur Unterbringung von Chemikalienkanistern. Robust und hygienisch. Erhältlich in verschiedenen Größen und Ausführungen. Auch als abschließbar erhältlich.

Eigenschaften - Vorteile - Fakten

- Rostfrei
- hygienisches Material
 - Robuste Konstruktion
 - Weniger Verschleiß an den Wänden und Böden an der Satelliten-Station

Beschreibung	Abmessung
Kanisterhalter	1 x 25 liter



Lagafors® Düsen und Lanzen

Düsen und Lanzen für verschiedene Drücke und Anwendungen. Jede Düse ist mit einem Stecknippel zum Anschluss an Spritzpistole oder Kugelhahn. Das Lagafors® Farbcodierungssystem* ist integrierter Bestandteil aller Düsen und Lanzen.

Beschreibung
Schwarze Vorreinigungsdüse
Blaue Spüldüse, 20/40/60/80 bar
Blaue Spüllanze, 20/40/60/80 bar
Weißer Schaumlanze
Gelbe Desinfektionsdüse, VMS II
Gelbe Desinfektionsdüse, VMS II DC



*Lagafors® Farbcodierungssystem

Das Lagafors® Farbcodierungssystem macht den Reinigungsvorgang einfach und leicht verständlich. Es besteht aus einer Bedienungsanleitung, die das richtige Reinigungsverfahren und die richtige Verwendung erläutert, die mithilfe von Farbensprechungen zwischen Kugelhahngriffen und Düsen erleichtert wird. Bei diesem System steht Blau für Wasser, Weiß für Schaum und Gelb für Desinfektionsmittel.

DÜSENHALTER / DÜSENTASCHE / FUSSBODEN REINIGUNGSGERÄT

Düsenhalter

Rostfreier Halter für bis zu 5 Düsen.



Art. No.	Beschreibung
36782	Edelstahl



Düsentasche

Praktische und hygienische Tasche für Düsen. Damit die Zubehöreteile für den Bediener immer griffbereit und auffindbar sind. Die Tasche kann einfach mit einem Clip am Gürtel befestigt und mitgeführt werden. Nach der Reinigungsanwendung kann sie zusammen mit ihrem Inhalt in einer Spülmaschine gespült werden.

Art. No.	Beschreibung
30980	Düsentasche komplett mit Gürtel



Rotierendes Fußboden reinigungsgerät

Das Fußbodenreinigungsgerät ist ein Zubehör für die schnelle und einfache Hochdruckreinigung ebener Flächen, z. B. Fußböden. Es wird idealerweise in Räumen mit großen freien Flächen verwendet, wenn weitere Einrichtungsgegenstände nicht bespritzt werden sollen. Das Fußbodenreinigungsgerät besteht aus einem rotierenden Spülarms unter einer rostfreien Abdeckung und kann auf vier Rädern leicht verschoben werden. Spritzpistole nicht enthalten. Rechteckiges Modell auf Anfrage.

Beschreibung
Rotierendes Fußbodenreinigungsgerät



Technische Angaben	
Betriebsdruck	250 bar
Durchfluss	Depending on pump capacity
Temperatur	5 °C - 120 °C
Düse	1/4" Außengewinde
Material	Edelstahl
Durchmesser	520 mm

SPRITZPISTOLEN

Hochdruckspritzpistole Triggless® II

Die patentierte Spritzpistole Triggless® II von Lagafors® ist ideal für Anwendungen, bei denen besonders hohe Ansprüche an Ergonomie, Effizienz, Flexibilität, Strapazierfähigkeit und Sicherheit gestellt werden. Die Spritzpistole ist ergonomisch geformt, um die Muskelbelastung zu reduzieren. Darüber hinaus ist sie mit der „Totmann“-Option am Griff ausgestattet.

Technische Angaben	
Betriebsdruck	150 bar
Durchfluss	45 lit/min
Temperatur	70 °C
Gewicht	700 g
Material	Edelstahl, Kunststoff
Anschluss	ein 1/2" Innengewinde, aus 3/8" Innengewinde

Beschreibung

Triggless® II flexible



Hochdruckspritzpistole HP2600/2700

Robuste Spritzpistole mit federbelastetem Abzug und Leichtdrückfunktion, wodurch die Gefahr der Überanstrengung für den Benutzer verringert wird. Passend für viele verschiedene Anwendungsgebiete der industriellen Hochdruckreinigung. Erhältlich mit oder ohne Drehanschluss sowie in Edelstahlausführung.

Technische Angaben		* ST 2720
Betriebsdruck	310 bar / 125 bar *	
Durchfluss	45 lit/min / 80 lit/min *	
Temperatur	150°C	
Gewicht	600 g	
Material	Messing, Kunststoff oder Edelstahl, Kunststoff	
Anschluss	ein 3/8" Innengewinde, aus 1/4" Innengewinde	

Beschreibung

Spritzpistole HP2600 mit Drehanschluss

Spritzpistole HP2700 SS

Spritzpistole HP2720 SS



Mittlerem Druck spritzpistole HP2725

Die ideale Spritzpistole für vertikales Reinigen und für Flächen über dem Kopf. Die Ausführung sorgt für geraden Durchfluss und mehrere Greifmöglichkeiten. Federgespannter Abzug. Passend für viele verschiedene Anwendungsgebiete der industriellen Reinigung. Ausgestattet mit Schnellkupplung, Drehanschluss und langsamer Schließfunktion zur Minimierung von Druckstößen.

Technische Angaben	
Betriebsdruck	80 bar
Durchfluss	80 lit/min
Temperatur	150°C
Gewicht	940 g
Material	Edelstahl, Kunststoff
Anschluss	ein 1/2" Innengewinde

Beschreibung

Spritzpistole MP2725 SS



Mittlerem Druck spritzpistole MP 3225

Die ideale Spritzpistole für vertikales Reinigen und für Flächen über dem Kopf. Die Ausführung sorgt für geraden Durchfluss und mehrere Greifmöglichkeiten. Federgespannter Abzug. Passend für viele verschiedene Anwendungsgebiete der industriellen Reinigung. Ausgestattet mit Schnellkupplung, Drehanschluss und langsamer Schließfunktion zur Minimierung von Druckstößen.

Technische Angaben	
Betriebsdruck	60 bar
Durchfluss	120 lit/min
Temperatur	100 °C
Gewicht	750 g
Material	Edelstahl, Kunststoff
Anschluss	1/2" Innengewinde

Beschreibung

Spritzpistole LP 25 bar



SPRITZPISTOLEN / KUGELVENTIL / STRAHLROHR

Niederdruckspritzpistole LP 25 bar

Niederdruckpistole mit gutem Griff für den Anschluss einer Schnellkupplung oder direkt an ein Strahlrohr. Standardmäßiger Drehanschluss.

Technische Angaben	
Betriebsdruck	25 bar
Durchfluss	100 lit/min
Temperatur	93 °C
Gewicht	1150 g
Material	Messing, Kautschuk, Kunststoff
Anschluss	1/2" Innengewinde

Beschreibung

Spritzpistole LP 25 bar



Niederdruckspritzpistole LP 25 bar

Niederdruckpistole mit robuster Strahldüse und guter Griffigkeit, die zu den meisten Reinigungsanwendungen passt. Das Strahlbild kann mit einer Einstellschraube verändert werden, vom scharfen Stahl bis zu einem Strahl mit einem Zerstäubungswinkel von 60°. Standardmäßiger Drehanschluss.

Technische Angaben	
Betriebsdruck	25 bar
Durchfluss	60 lit/min
Temperatur	80°C
Gewicht	1050 g
Material	Messing, Kautschuk, Kunststoff
Anschluss	1/2" Innengewinde

Beschreibung

Spritzpistole LP 25 bar



Niederdruckkugelventil

Benutzerfreundliches und leicht gearbeitetes Niederdruckventil mit Ventilschutz. Robuste Konstruktion. **Hinweis!** Keine "Totmann-Funktion". Nicht geeignet für Drücke über 25 bar. Vulcanized quick coupling and rotating swivel.

Technische Angaben	
Betriebsdruck	25 bar
Durchfluss	90 lit/min
Temperatur	70°C
Gewicht	660 g
Material	Edelstahl
Anschluss	1/2" Innengewinde

Beschreibung

Niederdruckkugelventil

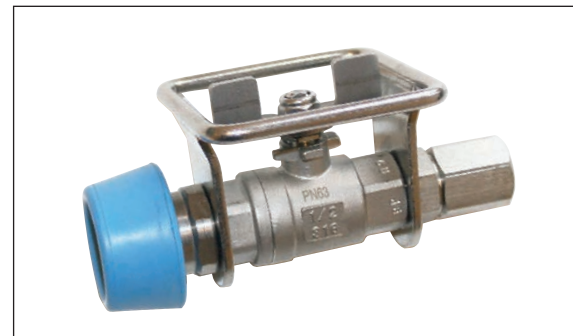

Strahlrohr

Einfache Konstruktion ohne Abzug. Stattdessen befindet sich eine Schraubvorrichtung am Rohr, mit der Durchfluss und Zerstäubung eingestellt werden können. Kann vom scharfen Strahl bis zur Vernebelung eingestellt werden. Gummierte Düse mit weiß gegossenem Kunststoffhandgriff.

Technische Angaben	
Betriebsdruck	10 bar
Durchfluss	40-60 lit/min
Temperatur	80°C
Gewicht	300 g
Material	Messing, Kunststoff
Anschluss	3/4" Auß.

Beschreibung

Strahlrohr Wiess

Schlauchanschluss 1/2"

Schlauchanschluss 3/4"



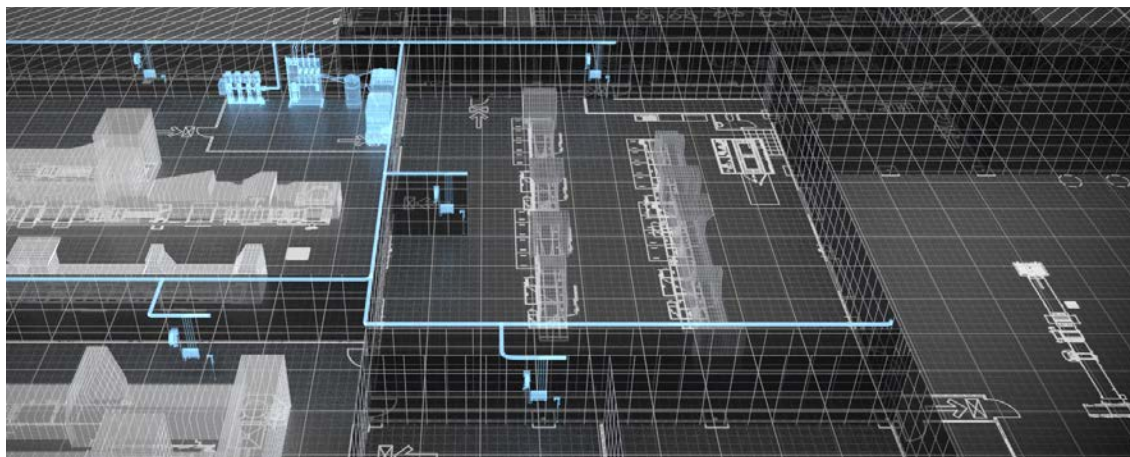

Lagafors® technischer Service installiert und wartet Lagafors® Reinigungsanlagen. Unsere Installationsteams montieren die Systeme, nehmen sie in Betrieb und führen einen Testbetrieb der Systeme durch und übergeben sie schlüsselfertig an den Kunden. Durch einen Servicevertrag mit Lagafors® bekommen Sie einen oder mehrere Besuche des Lagafors® Serviceteams im Jahr zu einem Festpreis. Dabei hängt die Anzahl der Besuche von der Anlagennutzung ab.

Vorteile eines Lagafors® Servicevertrags:

- Die komplette von sachkundigem Personal ausgeführte Systeminstallation wird dem Kunden schlüsselfertig übergeben.
- Feste Servicezeitpunkte - wir richten uns nach den Serviceintervallen und setzen uns vor dem Besuch mit Ihnen in Verbindung.
- Minimierte Wartungskosten - wir warten die Anlage vorbeugend.
- Erhöhte Produktionssicherheit - regelmäßiger Service verringert die Anzahl der Betriebsausfälle.
- Geringere Belastung Ihres eigenen Service- und Werkstattpersonals.

TECHNICAL REMOTE ACCESS – TRA



Mit Lagafors TRA (Technical Remote Access) können sich unsere Servicetechniker temporär über das Internet auf den Einheiten bei den Kunden anmelden, um unseren Kunden und Händlern Support bieten zu können. Im Prinzip können wir all das machen, was wir machen, wenn wir auf den Einheiten in unserer Testhalle angemeldet sind und Testläufe durchführen. Das ist unabhängig davon, wo auf der Welt sich die Ausrüstung befindet.

Bei Problemen verbindet der Kunde die Einheit selbst mit dem Internet und ruft Lagafors wegen des Supports an. Nach Beseitigung der Störung unterbricht der Kunde die Verbindung selbst, indem er das Netzkabel zieht. Die Verbindung besteht also nur temporär und nur dann, wenn der Kunde sie benötigt.

Die Hardware für TRA wird in Lagafors zentrale Einheit VCC II eingebaut und bei der Bestellung spezifiziert. Die technische Systemspezifikation für die Internetverbindung befindet sich auf Seite 25.

Mithilfe von TRA können wir Folgendes bereitstellen:

- Kundensupport
- Störungssuche
- Optimierung von Set Points und Alarmfunktionen
- Weniger akut notwendige Reisen, wodurch die Kosten geringgehalten werden und zu einer besseren Umwelt beigetragen wird.

TECHNICAL REMOTE SUPPORT – TRS



Lagafors TRS (Technical Remote Support) ermöglicht unseren Servicetechnikern Kundennähe, auch wenn wir auf einem globalen Markt arbeiten. Wenn unser Kunde oder Händler ein Problem hat, wendet er sich an Lagafors. Wir erteilen dann eine temporäre (oder permanente) Lizenz, damit er sich mit seinem Mobiltelefon, Tablett oder Ähnlichem anmelden kann.

Dadurch kann unser Techniker sehen, was der Kunde sieht (durch dessen Kamera), und gleichzeitig mit ihm sprechen und ihn darüber informieren, was er machen soll. Außerdem kann der Kunde die Hand unseres Technikers auf seinem Telefon oder Tablett sehen, sodass dieser zeigen kann, was zu machen ist. Auf diese Weise kann der Kunde die Fehlersuche durchführen und ein Problem schnell und zu geringstmöglichen Kosten finden und beheben.

Mithilfe von TRS können wir Folgendes bieten:

- Kundensupport
- Fehlersuche
- Erleichterung des Auffindens und der Beseitigung kleinerer Probleme
- Weniger Reisen aufgrund von Notfällen, wodurch die Kosten gering gehalten werden und zu einer besseren Umwelt beigetragen wird.
- Training von Servicetechnikern des Händlers.



LAGAFORS®

Lagafors – Reinigungslösungen, die in der Nahrungsmittelindustrie den Unterschied ausmachen

Suchen Sie nach einer Lösung, die beste Hygiene bei reduzierten Kosten und einer möglichst geringen Umweltbelastung in einer optimierten Arbeitsumgebung bietet? Dann sollten Sie sich an Lagafors wenden. Lagafors bietet maßgeschneiderte Systemlösungen und ein breites Angebot an Geräten für die industrielle Reinigung.

Was wir bieten

Unser Leistungsangebot reicht von der Herstellung und Installation einzelner Komponenten bis zu Konzepten und individuellen Lösungen und Designs für große, zentralisierte Reinigungssysteme. Die Systeme sind dazu konzipiert, Schaumreiniger und Desinfektionsmittel zu dosieren und Druckwasser mit niedrigem bis hohem Druck abzugeben. Seit 50 Jahren sind wir in Skandinavien Marktführer, und auch weltweit sind wir in vielen Ländern vertreten.

Wie wir arbeiten

Unsere Arbeit basiert auf den Prinzipien des Zinner-Kreises, der aus vier Variablen besteht:

Energie
Zeit
Chemikalien
Temperatur

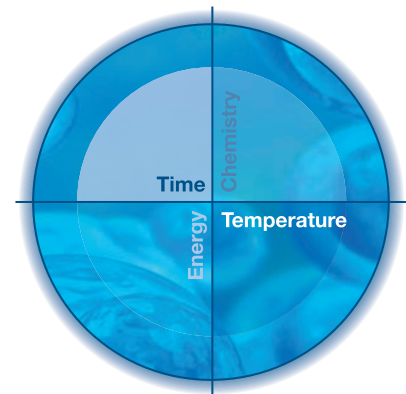

Wenn sich diese Variablen im Gleichgewicht befinden, erzielen Sie das gewünschte Maß an Hygiene mit minimalem Wasser-, Energie- und Chemikalienverbrauch sowie Arbeitseinsatz. Lagafors geht niemals Kompromisse ein, wenn es um die Grundprinzipien des Unternehmens geht: höchste Hygiene bei reduzierten Kosten, einer möglichst geringen Umweltbelastung, in einer optimierten Arbeitsumgebung.



Die Grundprinzipien des Unternehmens Lagafors®



Höchste Hygiene...

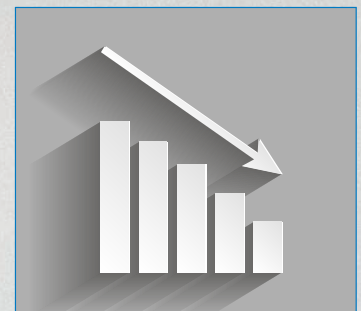

...gesenkte Kosten...

Warum Sie sich für Lagafors entscheiden sollten?

Lagafors ist durch optimierte Material- und Teileauswahl sowie das durchdachte hygienische Design als Prämiummarke für Reinigungsausrüstung in der Lebensmittelindustrie bekannt geworden. Wir bieten unseren Kunden die bestmöglichen Voraussetzungen, damit sie ihre Tätigkeit mit gleichbleibend guter Hygiene ausführen können und erarbeiten aufgrund der Hygiene- und Reinigungsanforderungen des Produktionsprozesses eine praxisorientierte und funktionelle Lösung. Eine weitere unserer Stärken liegt im technischen Kundendienst – zügiger und effizienter Service sind für uns selbstverständlich – und zu unserem Angebot gehören ein komplettes Serviceprogramm sowie die Konzeptentwicklung und Störungssuche.

Unsere Mission:

Innovative, komplette Reinigungssysteme an die Lebensmittelindustrie zu liefern und damit die Wettbewerbsfähigkeit unserer Kunden in folgenden Bereichen zu stärken:

- Kosten**
- Lebensmittelsicherheit**
- Nachprüfbarkeit / Dokumentation**
- Kontrolle der mikrobiologischen Werte**
- Umweltbeeinflussung**
- Ergonomie und Arbeitsumfeld**

Unsere Vision:

Global leader in food safety.



...geringere Umweltbelastung...



...verbesserte Arbeitsumgebung.



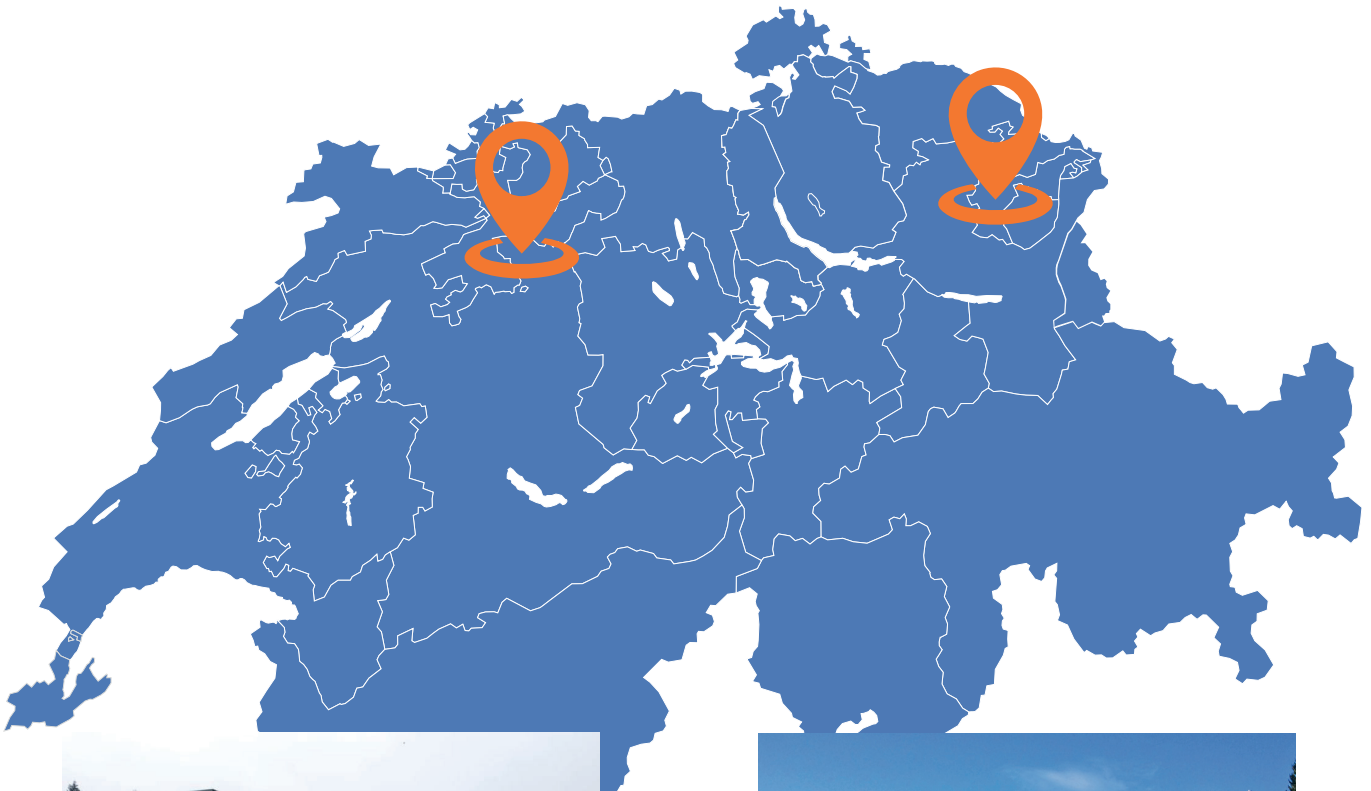

Bützberg BE
Bernstrasse 49a
4922 Bützberg BE
+41 71 353 50 50
info@sondi.ch



Herisau AR
Mühlestrasse 10
9100 Herisau AR
+41 71 353 50 50
info@sondi.ch

Werkstatt

In unseren zwei Service-Centern finden Sie professionell eingerichtete Werkstätten. Unsere zeitgemässe Infrastruktur gewährleistet die professionelle Arbeit an allen Ihren Reinigungsgeräten.

Showroom

In unseren Showrooms stehen Maschinen zur Besichtigung sowie Vorführgeräte und Mietgeräte für Sie bereit.